

INSTALLATION INSTRUCTIONS

Over the Range Microwave Oven

BEFORE YOU BEGIN *Read these instructions completely and carefully.*

- **IMPORTANT** Save these instructions for local inspector's use.
- **IMPORTANT** Observe all governing codes and coordinates.
- **NOTE TO INSTALLER** – Be sure to leave these instructions with the Consumer.
- **NOTE TO CONSUMER** – Keep these instructions for future reference.
- **SKILL LEVEL** – Installation of this appliance requires basic mechanical and electrical skills.
- Proper installation is the responsibility of the installer.
- Product failure due to improper installation is not covered under the Warranty.
- Please read all instructions thoroughly before installing the Over the Range Microwave Oven. Two people are recommended to install this product.
- If a new electrical outlet is required, its installation should be completed by a qualified electrician before the Over the Range Microwave Oven is installed. See 3 ELECTRICAL GROUNDING INSTRUCTIONS on page 2.

1 MOUNTING SPACE

This Over the Range Microwave Oven requires a mounting space on a wall as shown in Figure 1. It is designed to be used with standard 12" wall cabinets.

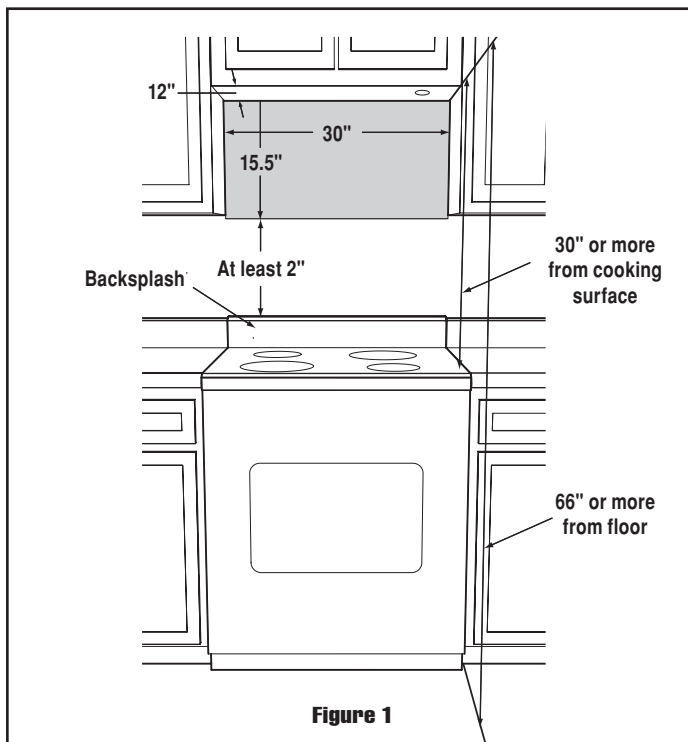

2 WALL CONSTRUCTION

This Over the Range Microwave Oven should be mounted against and supported by a flat vertical wall. The wall must be flat for proper installation. If the wall is not flat, use spacers to fill in the gaps. Wall construction should be a minimum of 2" x 4" wood studing and 3/8" or more thick dry wall or plaster/lath. The mounting surfaces must be capable of supporting weight of 110 pounds—the oven and contents—AND the weight of all items which would normally be stored in the top cabinet above the unit.

The unit should be attached to a minimum of one 2" x 4" wall stud.

To find the location of the studs, one of the following methods may be used:

- A. Use a stud finder, a magnetic device which locates the nails in the stud.
- B. Use a hammer to tap lightly across the mounting surface to find a solid sound. This will indicate stud location.

The center of the stud can be located by probing the wall with a small nail to find the edges of the stud and then placing a mark halfway between the edges. The center of any adjacent studs will normally be 16" or 24" to either side of this mark.

NEED HELP?

For customers in the United States, call: 1-800-944-9044

For customers in Canada, call: 1-800-213-9397 (English)
1-800-668-4606 ext.8199 (French)

READ CAREFULLY. KEEP THESE INSTRUCTIONS.

Installation Instructions

3 ELECTRICAL GROUNDING INSTRUCTIONS

This appliance must be grounded. This oven is equipped with a cord having a grounding wire with a grounding plug. It must be plugged into a wall receptacle that is properly installed and grounded in accordance with the National Electrical Code and local codes and ordinances. In the event of an electrical short circuit, grounding reduces risk of electric shock by providing an escape wire for the electric current.

WARNING - Improper use of the grounding plug can result in a risk of electric shock.

ELECTRICAL REQUIREMENTS

The oven is equipped with a 3-prong grounding plug. **DO NOT UNDER ANY CIRCUMSTANCES CUT OR REMOVE THE GROUNDING PIN FROM THE PLUG. DO NOT USE EXTENSION CORD.**

The Power Supply Cord and plug must be connected to a separate 120 Volt AC, 60 Hz, 15 Amp, or more branch circuit, single grounded receptacle. The receptacle should be located inside the cabinet directly above the Microwave Oven mounting location as shown in Figure 2.

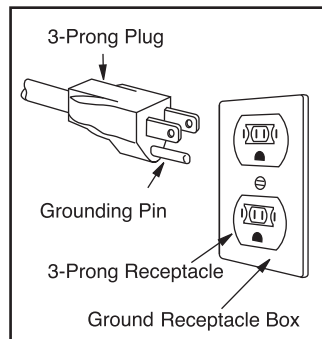

NOTES:

1. If you have any questions about the grounding or electrical instructions, consult a qualified electrician or serviceperson.
2. Neither Electrolux nor the dealer can accept any liability for damage to the oven or personal injury resulting from failure to observe the correct electrical connection procedures.

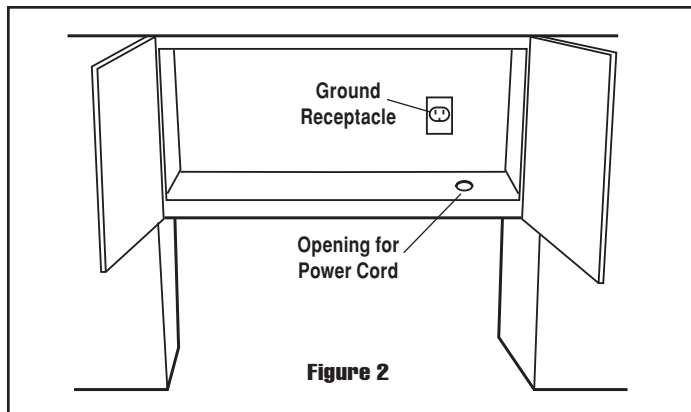

RADIO OR TV INTERFERENCE

Should there be any interference caused by the microwave oven to your radio or TV, check that the microwave oven is on a different electrical circuit, relocate the radio or TV as far away from the oven as feasible or check position and signal of receiving antenna.

4 HOOD EXHAUST DUCT

When the hood is vented to the outside, a hood exhaust duct is required. All ductwork must be metal; absolutely do not use plastic duct. Check that all connections are made securely. Please read the following carefully:

Exhaust connection: The hood exhaust has been designed to connect to a standard 3 1/4" x 10" rectangular duct. If round duct is required, a rectangular-to-round adapter must be used.

Rear exhaust: If a rear or horizontal exhaust is to be used, care should be taken to align the exhaust with the space between the studs, or wall should be prepared at the time it is constructed by leaving enough space between wall studs to accommodate exhaust.

Maximum duct length: For satisfactory air movement, the total duct length of 3 1/4" x 10" rectangular or 6" diameter round duct should not exceed 140 feet.

Elbows, adapters, wall caps, roof caps, etc. present additional resistance to air flow and are equivalent to a section of straight duct which is longer than their actual physical size. When calculating the total length, add the equivalent lengths of all transitions and adapters plus the length of all straight duct sections. Figure 3 shows the approximate feet of equivalent length of some typical ductwork parts. Use the values in parentheses for calculating air flow resistance equivalent, which should total less than 140 feet.







 90° ELBOW (10 FT.)	 45° ELBOW (5 FT.)	 ADAPTOR (5 FT.)	 10" WIDE ELBOW (10 FT.)
 90° ELBOW (25 FT.)	 45° ELBOW (5 FT.)	 WALL CAP (40 FT.)	 ROOF CAP (24 FT.)

Figure 3

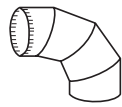
5 TOOLS RECOMMENDED FOR INSTALLATION

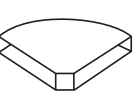
- Phillips Screwdriver
- Electric Drill
- 1/2", 5/8" and 3/32" Drill Bits
- 1 1/2" Wood Bit or Metal Hole Cutter (if metal cabinet is used)
- Saw to cut exhaust opening (if needed)
- Protective Drop Cloth for product and range - you may also use carton for protection
- Scissors
- Pencil
- Measure
- Tape

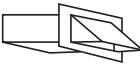
Installation Instructions

6 INSTALLATION HARDWARE

The INSTALLATION HARDWARE items ① - ⑦ are in a small bag. Items ⑧ - ⑪ are packed separately. All items are in a small carton packed below the oven.

Item	Name	Quantity
①	Wood Screw 5 x 30 mm	6*
②	Toggle Bolt with nuts #10 - 24 x 50 mm	4**
③	Top Cabinet Screw 5 x 60 mm	1
④	Top Cabinet Screw 5 x 60 mm	1
⑤	Tapping Screw 4 x 12 mm	8
⑥	Flat Washer 30 mm diameter	2
⑦	Grommet	1
⑧	Rear Cushion	1
⑨	Exhaust Damper Assembly	1
⑩	Scale Plate Spacer	2
⑪	Grease Filter	2

* Must use two - may use remaining four.

** May not use all - depending on stud location.

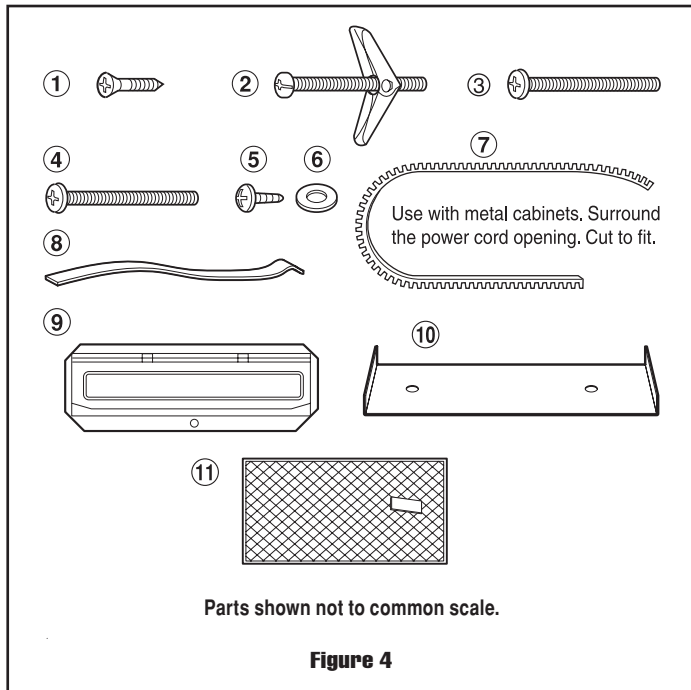

7 PREPARATION OF THE OVEN

1. Turn oven on the side. See Figure 5.
2. Follow steps (A)-(D) to remove mounting plate from the back of the oven as shown in Figure 5.

(A) Release mounting plate by pulling out the lever that is on the bottom of the oven. See Figure 6.

(B) When lever is out, pull that side of the mounting plate away from the oven. See Figure 5.

(C) Repeat step (A) on other side.

(D) Repeat step (B) on other side.

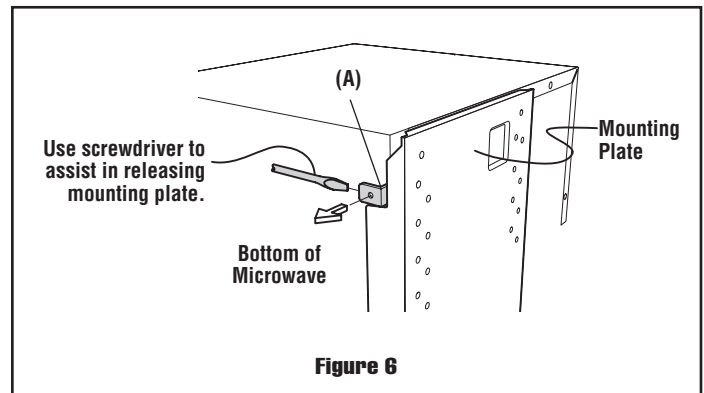
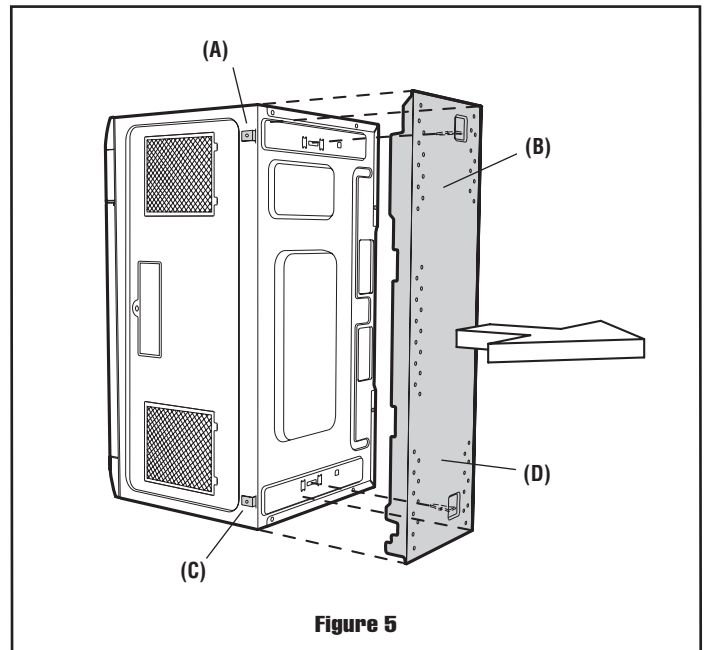

Installation Instructions

8 VENTILATION SYSTEM (PREPARING OVEN FOR INSTALLATION)

This Over the Range Microwave Oven is designed for adaptation to three types of hood ventilation systems. Select the type required for your installation.

Recirculating — non-vented, ductless. Follow installation procedure (A). Recirculating requires the use of the Charcoal Filter, which has been installed in the oven.

Horizontal Exhaust — outside ventilation. Follow installation procedure (B).

Vertical Exhaust — outside ventilation. Follow installation procedure (C).

(A) RECIRCULATING: NON-VENTED, DUCTLESS OPERATION

The unit is shipped assembled for recirculating.

NOTE:

1. The Exhaust Damper Assembly is not required for recirculating exhaust.
2. The Charcoal Filter should be replaced every 6 to 12 months, depending on use.

(B) HORIZONTAL EXHAUST: OUTSIDE VENTILATION

1. Remove 2 screws from back edge and 3 screws from the top center of Fan Cover Bracket. Save 2 screws to be used later and discard remaining 3. Remove Fan Cover Bracket by sliding it in the opposite direction of the arrow on the Fan Cover Bracket, as shown in Figure 7.
2. Lift Hood Fan Unit carefully and slip wires out of cavity. See Figure 8. Caution: Do not pull or stretch hood fan wiring.
3. Rotate the Hood Fan Unit 180° so that the fan blade openings are facing the back of the oven. See Figure 9 (A). Replace Hood Fan Unit into the oven. Be careful not to pinch the wire and the Hood Fan Unit. See Figure 9 (B).
4. Put the wire back into the cavity. See Figure 10A.
5. Assemble the Exhaust Damper Assembly to the fan cover bracket by sliding into the slits in the same directions as the arrow. Use 1 Tapping Screw 4 x 12 mm from the INSTALLATION HARDWARE and tighten into place. See Figure 10B.
6. This assembly will be mounted to the Outside Rear Exhaust cutout in future instructions.

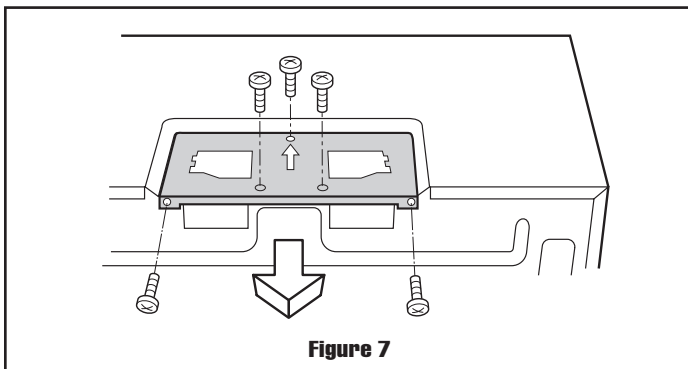

Figure 7

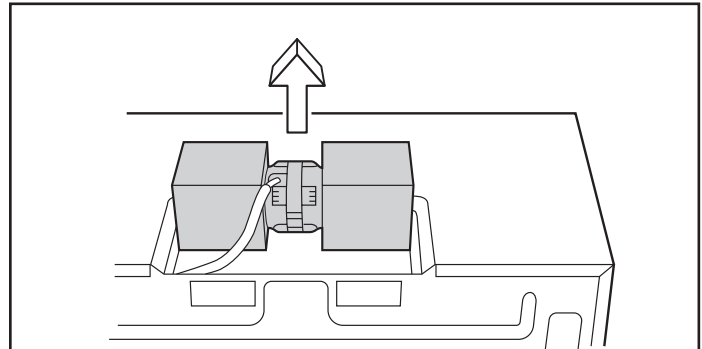

Figure 8

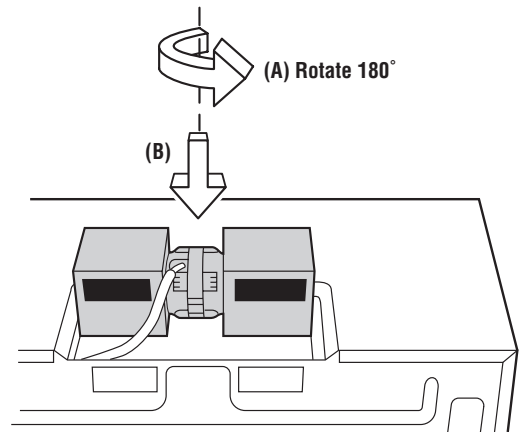

Figure 9

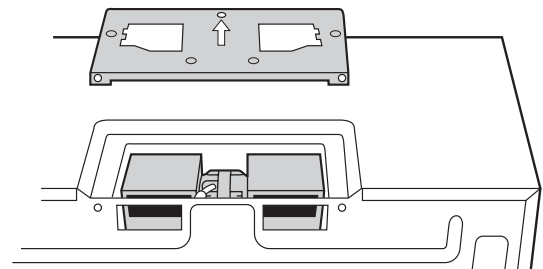

Figure 10A

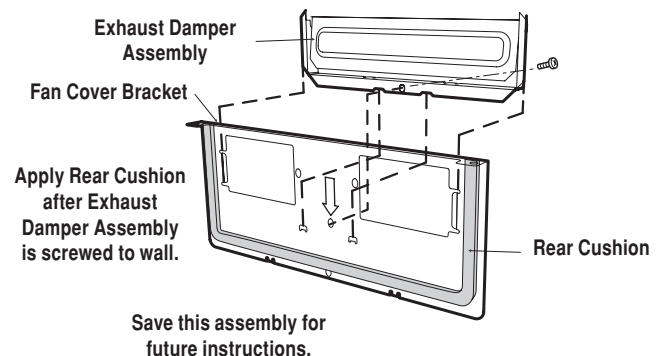

Figure 10B

Installation Instructions

(C) VERTICAL EXHAUST: OUTSIDE VENTILATION

1. Remove and save 2 screws from back edge and 3 screws from the top center of the Fan Cover Bracket. Remove Fan Cover Bracket by sliding it in the opposite direction of the arrow on the Fan Cover Bracket as shown in Figure 11.
2. Lift Hood Fan Unit carefully and slip wires out of cavity. See Figure 12. Caution: Do not pull or stretch hood fan wiring.
3. Rotate the Hood Fan Unit 90° so that the fan blade openings are facing the top of the oven. See Figure 13 (A). Replace Hood Fan Unit into the oven. Be careful not to pinch the lead wire between the inner bracket and the Hood Fan Unit. Put the lead wire into Wire Box. See Figure 13 (B).
4. Replace the Fan Cover Bracket by sliding it into the slits in the same direction as the arrow on the Fan Cover Bracket. Make sure the fan blades are visible through the top openings in the oven before proceeding.
5. Attach the Fan Cover Bracket to unit with the 2 screws from back edge and 3 screws from the top center of the Fan Cover Bracket, which were removed in Step 1 above. See Figure 14. The Hood Fan Unit is now rotated for vertical exhaust operation.
6. Attach the Exhaust Damper Assembly to the fan cover on the top of the outercase cabinet by sliding it into the slits in the same direction as the arrow. Use 1 Tapping Screw 4 x 12 mm from the INSTALLATION HARDWARE and tighten into place. See Figure 15.

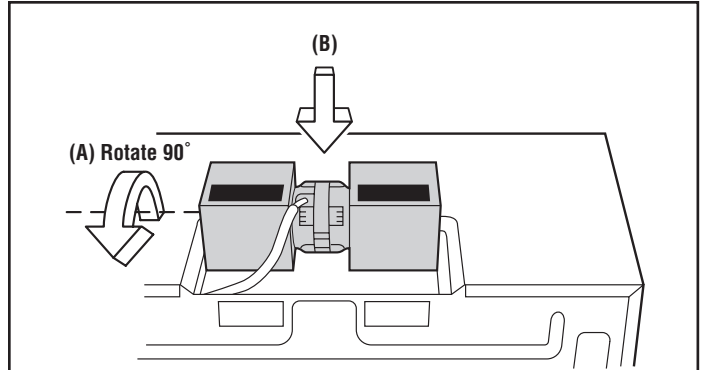

Figure 13

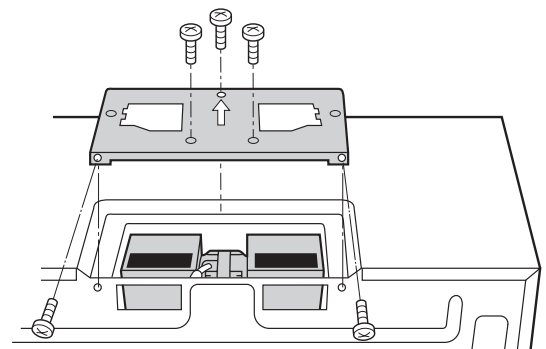

Figure 14

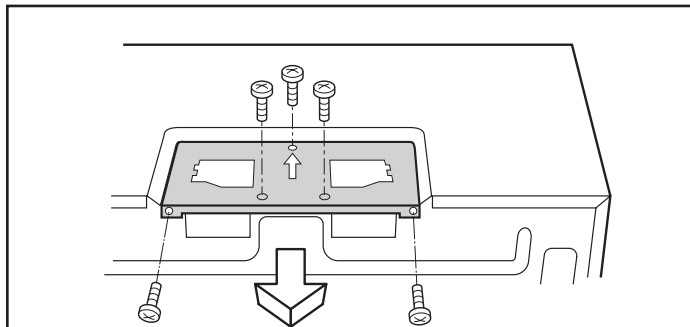

Figure 11

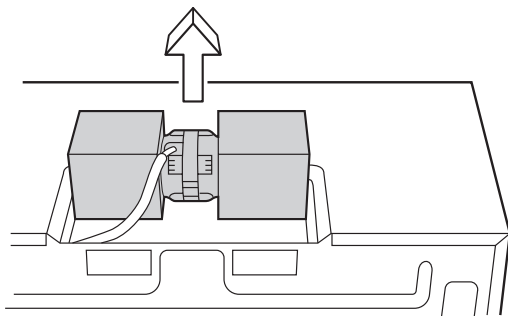

Figure 12

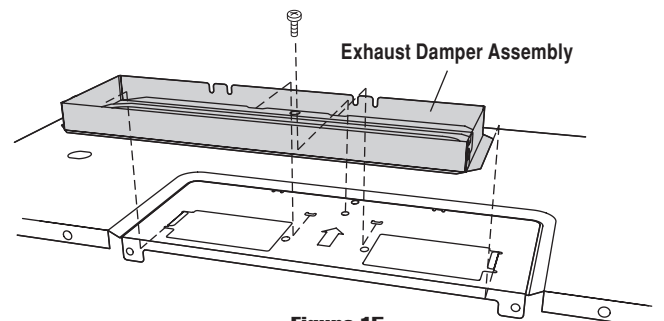

Figure 15

Installation Instructions

9 OVEN INSTALLATION

THIS OVEN CANNOT BE PROPERLY INSTALLED WITHOUT REFERRING TO THE MOUNTING INSTRUCTIONS FOUND ON WALL AND TOP CABINET TEMPLATES.

THE NEXT STEP IS TO READ AND FOLLOW MOUNTING INFORMATION ON WALL AND TOP CABINET TEMPLATES. **THIS OVEN MUST BE ATTACHED TO AT LEAST ONE WALL STUD. SEE WALL CONSTRUCTION ON PAGE 1.**

WHEN DONE WITH TEMPLATES, PROCEED TO MOUNTING SCALE PLATE SECTION.

MOUNTING SCALE PLATE SPACERS

Attach 2 Scale Plates with tape (not included). See Figure 16 and WALL TEMPLATE for locations.

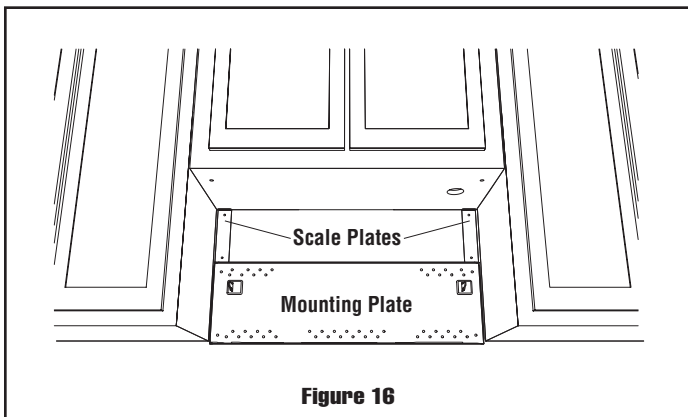

MOUNTING PLATE

1. Separate 4 Toggle Bolts, packed in the INSTALLATION HARDWARE, from the Toggle Nuts.
2. Match 5/8" holes (not in studs), drilled through WALL TEMPLATE into wall to corresponding holes on Mounting Plate.
3. Insert Toggle Bolts into matched openings on Mounting Plate. Put Toggle Nuts on Toggle Bolts. See Figure 17.
4. Position the Mounting Plate with the Toggle Bolts attached at the wall location and insert Toggle Nuts and Bolts through the holes in the wall with the Toggle Nuts closed. Figure 18. Use Wood Screws to attach the Mounting Plate to studs.

NOTE: Before insertion, be sure you leave a space more than the thickness of the wall between the Mounting Plate and the end of each of the Toggle Nuts (in the closed position). If you do not leave enough space, the Toggle Nut will not be able to open on the other side of the wall. Also, once a Toggle Nut opens, it cannot be withdrawn from the hole; therefore make sure all of the Toggles are in the correct position before insertion.

5. Align the Mounting Plate carefully and hold in position while tightening Toggle Bolts. Pull Toggle Bolt toward you and turn clockwise to tighten. Figure 19.
6. Remove scale plates.

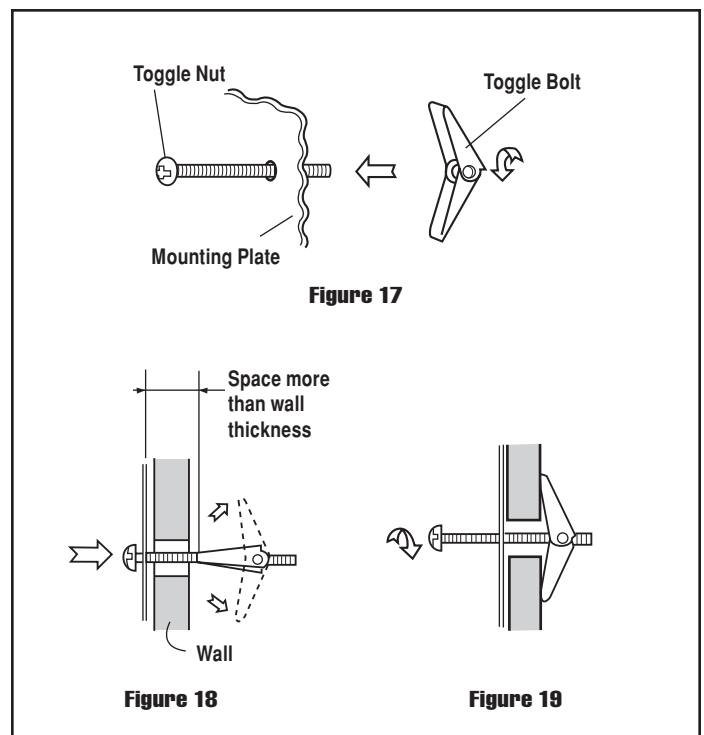

Installation Instructions

MOUNTING OVEN TO THE WALL

Two people are recommended to attach the Over the Range Microwave Oven to the Mounting Plate.

1. Thread the power supply cord through the hole made in the bottom of the top cabinet. Install the oven by snapping it onto the Mounting Plate. See Figure 20.
2. Use two Tapping Screws to secure the levers that are on the bottom of the oven. See Figure 21.

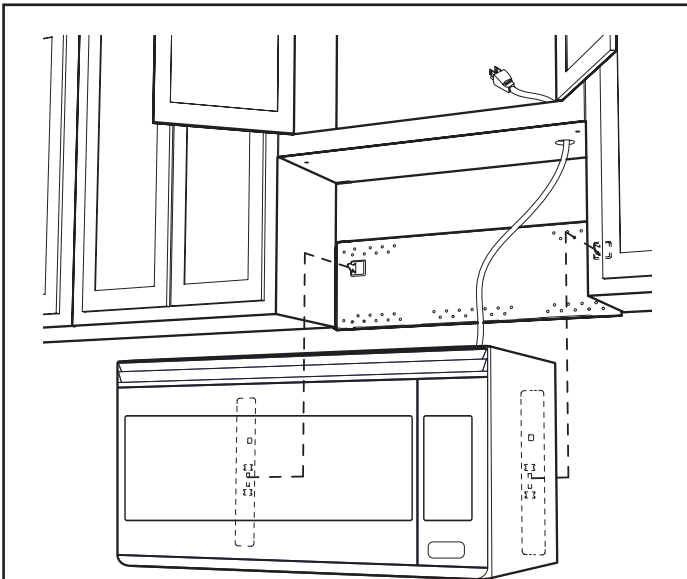

Figure 20

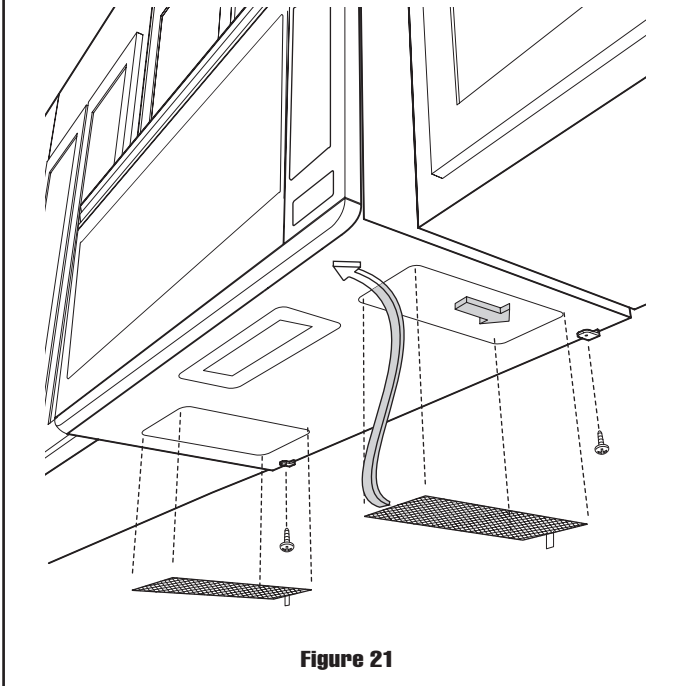

Figure 21

3. Use two Top Cabinet Screws and two Flat Washers, supplied in the INSTALLATION HARDWARE, to attach the unit to the top cabinet. See Figure 22.

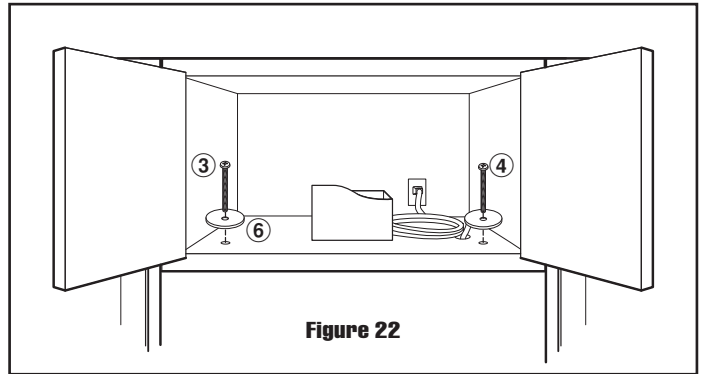

Figure 22

EXTERIOR DIMENSIONS

Models EI30MH55GS/GB/GW:
29 29/32"(W) x 17 1/16"(H) x 16 5/32"(D)

CHECKLIST FOR INSTALLATION

1. Make sure the unit has been installed according to all of the Installation Instructions and the Wall and Top Cabinet Templates.
2. Plug in the power cord.
3. Keep the Use and Care Guide.

INSTRUCCIONES DE INSTALACIÓN

Horno microondas sobre la estufa

ANTES DE COMENZAR

Lea estas instrucciones completa y detalladamente.

- **IMPORTANTE** Guarde estas instrucciones para uso del inspector local.
- **IMPORTANTE** Cumpla con los códigos y normas vigentes.
- **NOTA PARA EL INSTALADOR** – Asegúrese de entregar estas instrucciones al consumidor.
- **NOTA AL CONSUMIDOR** – Conserve estas instrucciones para referencias futuras.
- **NIVEL DE CONOCIMIENTO** – La instalación de este aparato requiere de conocimientos básicos sobre mecánica y electricidad.
- La correcta instalación es responsabilidad del instalador.
- La garantía no cubre la falla del producto por instalación inapropiada.
- Lea detenidamente las instrucciones antes de instalar el Horno microondas sobre estufa. Se recomienda que la instalación de este producto sea realizada entre dos personas.
- Si se requiere un tomacorriente eléctrico nuevo, su instalación debe ser realizada por un electricista calificado antes de instalar el Horno microondas sobre estufa. Vea el capítulo 3 INSTRUCCIONES DE CONEXIÓN ELÉCTRICA A TIERRA en la página 2.

1 ESPACIO DE MONTAJE

Este Horno microondas sobre estufa requiere de un espacio de montaje en la pared como se muestra en la Figura 1. Está diseñado para ser utilizado en gabinetes de pared estándar de 12".

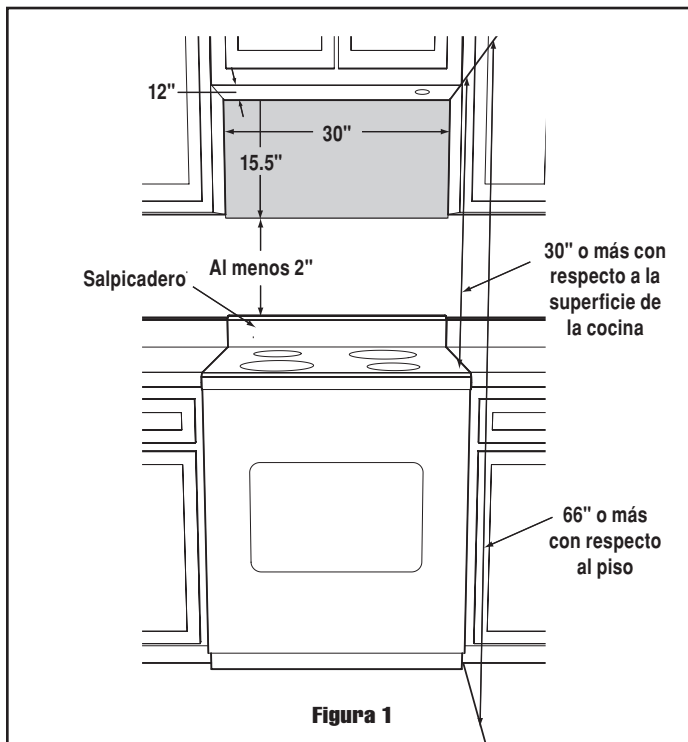

2 CONSTRUCCIÓN DE PARED

Este Horno microondas sobre estufa debe montarse y apoyarse en una pared vertical plana. La pared debe ser plana para una instalación apropiada. Si la pared no es plana, utilice espaciadores para llenar los vacíos. La construcción de pared debe consistir de montantes de madera de 2" x 4" como mínimo y tablaroca o yeso/listón de 3/8" o más de espesor. Las superficies de montaje deben ser capaces de soportar un peso de 50 kg (110 libras) —el horno y su contenido— ADEMÁS de todos los elementos que generalmente se guardan en el gabinete superior por encima de la unidad.

La unidad debe ser fijada como mínimo a un montante de 2" x 4".

Para encontrar la ubicación de los montantes, puede seguir uno de los siguientes métodos:

- Utilice un localizador de montantes, un dispositivo magnético que localiza los clavos en el montante.
- Utilice un martillo para golpear levemente la superficie de montaje tratando de encontrar un sonido macizo. Esto le indicará la ubicación del montante.

El centro del montante puede ser ubicado sondeando la pared con un pequeño clavo para encontrar los bordes del montante y luego colocando una marca en el punto medio entre los bordes. El centro de cualquier montante adyacente por lo general estará a 16" o 24" de cualquier lado de esta marca.

¿NECESITA AYUDA?

Para clientes en Estados Unidos, llame al teléfono: 1-800-944-9044

Para clientes en Canadá, llame al teléfono: 1-800-213-9397 (inglés)
1-800-668-4606 ext.8199 (francés)

LEA DETALLADAMENTE. GUARDE ESTAS INSTRUCCIONES.

Instrucciones de instalación

3 INSTRUCCIONES DE CONEXIÓN ELÉCTRICA A TIERRA

Este aparato debe conectarse a tierra. El horno cuenta con un cable que tiene un alambre de tierra y un enchufe con toma a tierra. Éste debe enchufarse en un tomacorriente de pared instalado y conectado a tierra apropiadamente de acuerdo con el Código Eléctrico Nacional y los códigos y reglamentos locales. En caso que se produzca un cortocircuito eléctrico, la conexión a tierra reduce el riesgo de descarga eléctrica proporcionando una vía de escape para la corriente eléctrica.

ADVERTENCIA - El uso inapropiado del enchufe con toma a tierra puede producir el riesgo de descarga eléctrica.

REQUISITOS ELÉCTRICOS

El horno está equipado con un enchufe con toma a tierra de tres clavijas. **BAJO NINGUNA CIRCUNSTANCIA CORTE O RETIRE LA PATA DE TIERRA DEL ENCHUFE. NO UTILICE CABLES DE EXTENSIÓN.**

El cable de suministro de energía y el enchufe deben conectarse a un tomacorriente conectado a tierra en circuito independiente de 120 voltios CA, 60 Hz, 15 amperios o más. El tomacorriente debe estar ubicado dentro del gabinete directamente encima de la ubicación del horno microondas como se muestra en la Figura 2.

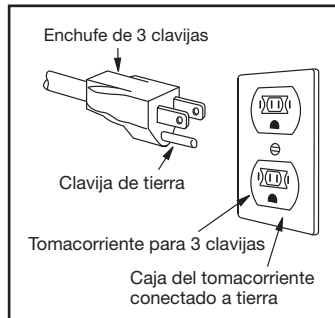

NOTA:

1. Si tiene alguna pregunta sobre las instrucciones eléctricas o de conexión a tierra, consulte a un electricista calificado o al encargado de servicio.
2. Ni Electrolux ni el distribuidor aceptan ninguna responsabilidad por los daños al horno o las lesiones personales causados por no seguir los procedimientos de conexión eléctrica correctos.

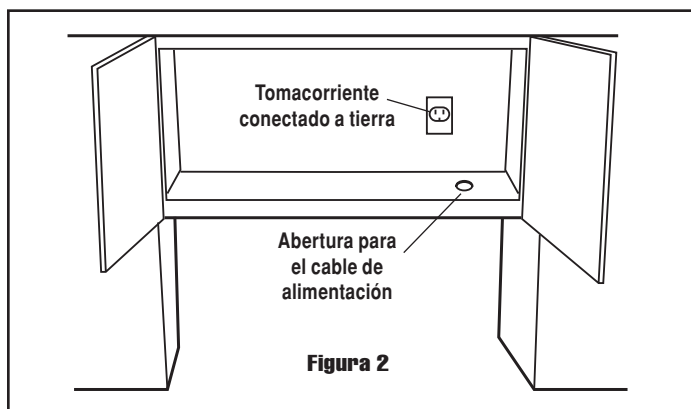

INTERFERENCIA EN LA RADIO O TELEVISIÓN

Si hay interferencia causada por el horno microondas en su radio o TV, revise que el horno tenga un circuito eléctrico diferente, aleje la radio o TV del horno lo más que pueda o revise la posición y señal de la antena de recepción.

4 DUCTO DE ESCAPE DE LA CAMPANA EXTRACTORA

Cuando la campana extractora tiene escape hacia el exterior, se requiere un ducto de escape de campana. Todo el ducto debe ser metálico; no utilice ducto plástico por ningún motivo. Verifique que todas las conexiones se realicen de manera segura. Lea detenidamente lo siguiente:

Conexión de escape: El escape de la campana ha sido diseñado para conectarse a un ducto rectangular estándar de 3 1/4" x 10". Si se requiere de un ducto redondo, debe utilizarse un adaptador de rectangular a redondo.

Escape posterior: Si debe utilizarse un escape posterior o escape horizontal, debe tenerse cuidado de alinear el escape con el espacio entre los montantes, o la pared debe prepararse en el momento de su construcción dejando suficiente espacio entre los montantes para acomodar el escape.

Longitud máxima del ducto: Para permitir un buen desplazamiento del aire, la longitud total del ducto rectangular de 3 1/4" x 10" o del ducto redondo de 6" de diámetro no debe exceder 140 pies (42.7 m).

Los codos, adaptadores, tapas de pared, tapas de techo, etc. presentan resistencia adicional al flujo de aire y son equivalentes a una sección recta del ducto cuya longitud es superior a la física real. Cuando se calcula la longitud total, agregue las longitudes equivalentes de todas las transiciones y adaptadores más la longitud de todas las secciones rectas del ducto. La Figura 3 muestra la longitud equivalente aproximada en pies de algunas partes de ducto típicas. Utilice los valores dentro de los paréntesis para calcular la resistencia al flujo de aire equivalente que debe ser un valor total inferior a 140 pies (42.7 m).

CODO DE 90° (10 PIES)	CODO DE 45° (5 PIES)	ADAPTADOR (5 PIES)	CODO ANCHO DE 10" (10 PIES)
CODO DE 90° (25 PIES)	CODO DE 45° (5 PIES)	TAPA DE PARED (40 PIES)	TAPA DE TECHO (24 PIES)

Figura 3

5 HERRAMIENTAS RECOMENDADAS PARA LA INSTALACIÓN

- Destornillador Phillips
- Taladro eléctrico
- Brocas de 1/2", 5/8" y 3/32"
- Broca de madera de 1 1/2" o cortador de orificios en metal (si el gabinete es metálico)
- Sierra para cortar el orificio de escape (si es necesario)
- Paño para proteger el aparato y la estufa - también puede utilizar cartón
- Tijeras
- Lápiz
- Cinta métrica

Instrucciones de instalación

6 TORNILLERÍA DE INSTALACIÓN

Los elementos de la tornillería de instalación del ① - ⑦ están en una bolsa pequeña. Los elementos ⑧ - ⑪ vienen por separado. Todos los elementos se encuentran en una caja de cartón debajo del horno.

Elemento	Nombre	Cantidad
①	Tornillo para madera de 5 x 30 mm	6*
②	Perno acodado con tuercas #10 de 24 x 50 mm	4**
③	Tornillo para gabinete superior de 5 x 60 mm	1
④	Tornillo para gabinete superior de 5 x 60 mm	1
⑤	Tornillo autorroscante de 4 x 12 mm	8
⑥	Arandela plana de 30 mm de diámetro	2
⑦	Frisa	1
⑧	Amortiguador posterior	1
⑨	Conjunto del amortiguador de escape	1
⑩	Espaciador de la placa de la balanza	2
⑪	Filtro de grasa	2

* Debe usar dos - puede usar los cuatro restantes.

** Puede no utilizar todos - depende de la ubicación del montante.

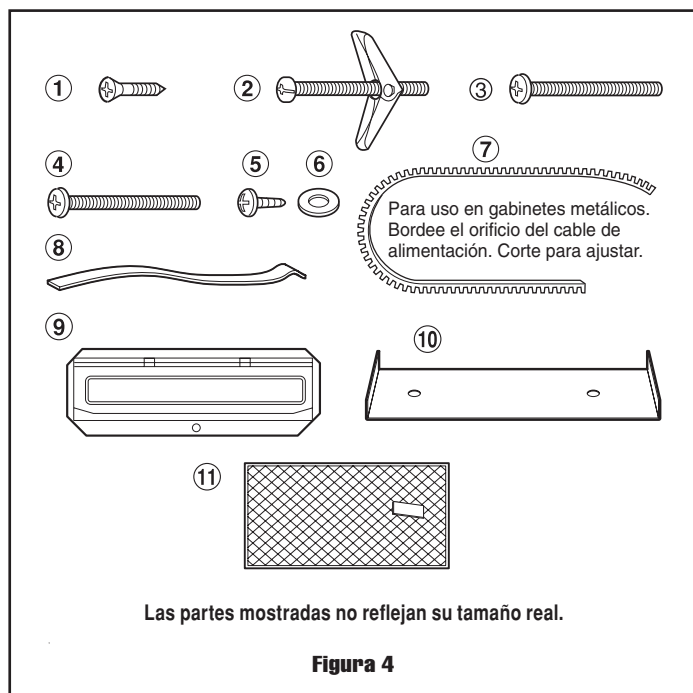

7 PREPARACIÓN DEL HORNO

1. Voltee el horno de costado. Vea la Figura 5.
2. Siga los pasos (A)-(D) para retirar la placa de montaje de la parte posterior del horno como se muestra en la Figura 5.
 - (A) Retire la placa de montaje tirando de la palanquilla que está en la base del horno. Vea la Figura 6.
 - (B) Cuando la palanquilla esté afuera, retire ese lado de la placa de montaje del horno. Vea la Figura 5.
 - (C) Repita el paso (A) en el otro lado.
 - (D) Repita el paso (B) en el otro lado.

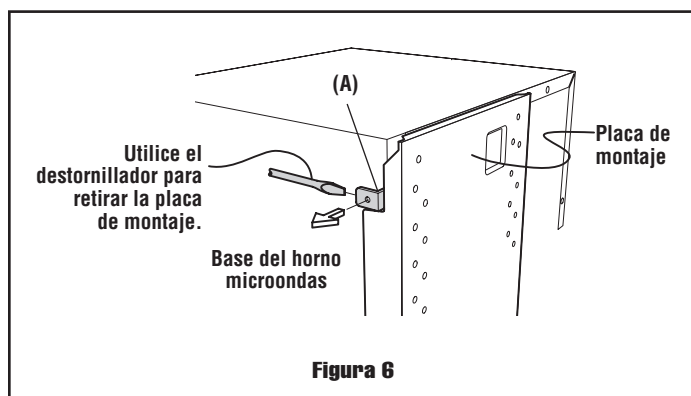
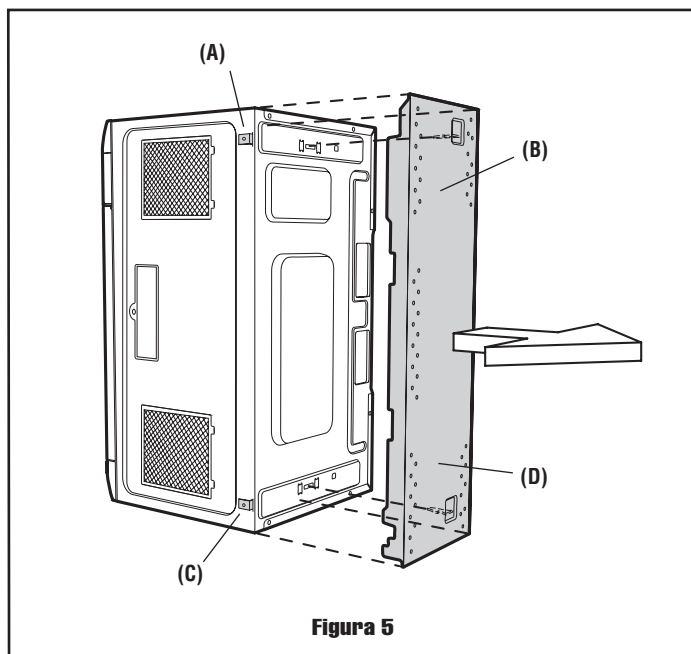

Instrucciones de instalación

8 SISTEMA DE VENTILACIÓN

(PREPARACIÓN DEL HORNO PARA SU INSTALACIÓN)

Este Horno microondas sobre la estufa está diseñado para adaptarse a tres tipos de sistemas de ventilación de campana extractora. Seleccione el tipo correspondiente a su instalación.

Recirculante — sin extracción al exterior, sin ducto. Siga el procedimiento de instalación (A). La recirculación requiere el uso del filtro de carbón vegetal, que está instalado en el horno.

Escape horizontal — extracción hacia el exterior. Siga el procedimiento de instalación (B).

Escape vertical — extracción hacia el exterior. Siga el procedimiento de instalación (C).

(A) RECIRCULACIÓN: OPERACIÓN SIN EXTRACCIÓN AL EXTERIOR, SIN DUCTO

La unidad viene ensamblada para recirculación.

NOTA:

1. No se requiere el conjunto del amortiguador de escape para recircular el escape.
2. El filtro de carbón vegetal debe ser reemplazado cada 6 a 12 meses, según el uso.

(B) ESCAPE HORIZONTAL: EXTRACCIÓN HACIA EL EXTERIOR

1. Retire 2 tornillos del borde posterior y 3 tornillos de la parte superior central del soporte de la cubierta del ventilador. Guarde 2 tornillos para usarlos luego y descarte los 3 restantes. Retire el soporte de la cubierta del ventilador deslizando en la dirección contraria de la flecha que aparece en el soporte, como se muestra en la Figura 7.
2. Levante la unidad de ventilador de la campana extractora y deslice los alambres afuera de la cavidad. Vea la Figura 8. Precaución: No jale o estire los alambres del ventilador de la campana.
3. Gire la unidad de ventilador de la campana 180° para que los orificios de las paletas del ventilador estén frente a la parte posterior del horno. Vea la Figura 9 (A). Coloque nuevamente la unidad de ventilador de la campana en el horno. Tenga cuidado de no atrapar el alambre y la unidad de ventilador de la campana. Vea la Figura 9 (B).
4. Coloque el alambre nuevamente en la cavidad. Vea la Figura 10A.
5. Ensamble el conjunto del amortiguador de escape al soporte de la cubierta del ventilador deslizando por las ranuras en la misma dirección de la flecha. Utilice 1 tornillo autorroscante de 4 x 12 mm de la TORNILLERÍA DE INSTALACIÓN y apriete hasta colocarlo en posición. Vea la Figura 10B.
6. Este conjunto se montará en el recorte del escape posterior exterior para instrucciones futuras.



Figura 7



Figura 8

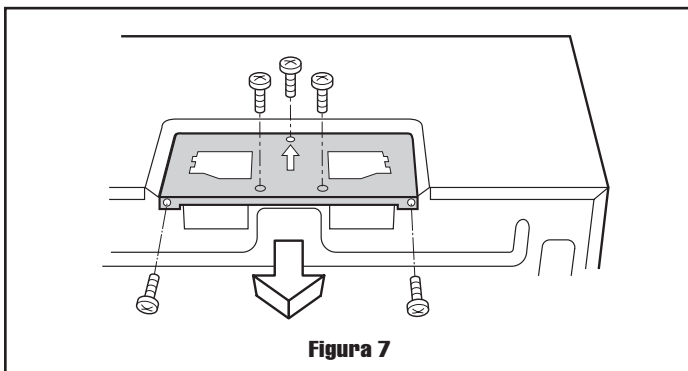

Figura 9

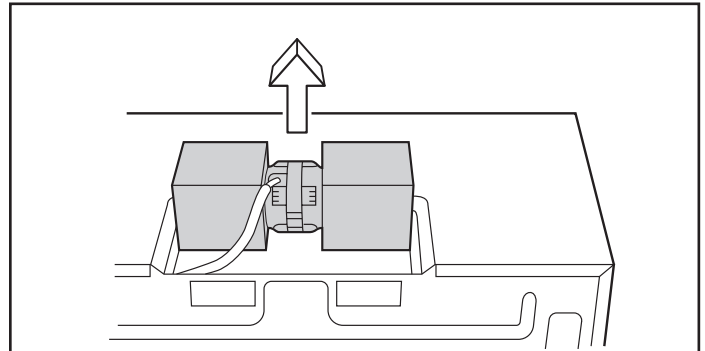

Figura 10A

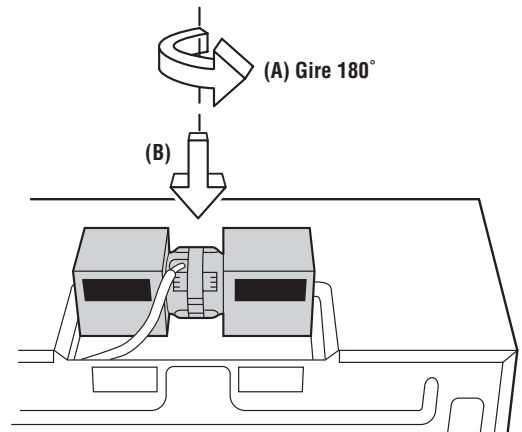

Figura 10B

Instrucciones de instalación

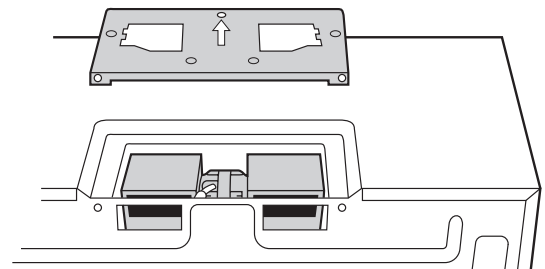
(C) ESCAPE VERTICAL: EXTRACCIÓN HACIA EL EXTERIOR

1. Retire y guarde 2 tornillos del borde posterior y 3 tornillos de la parte superior central de la cubierta del ventilador. Retire el soporte de la cubierta del ventilador deslizando en la dirección contraria de la flecha que aparece en el soporte, como se muestra en la Figura 11.
2. Levante la unidad de ventilador de la campana extractora y deslice los alambres afuera de la cavidad. Vea la Figura 12. Precaución: No jale o estire los alambres del ventilador de la campana.
3. Gire la unidad de ventilador de la campana 90° para que los orificios de las paletas del ventilador estén frente a la parte superior del horno. Vea la Figura 13 (A). Coloque nuevamente la unidad de ventilador de la campana en el horno. Tenga cuidado de no atrapar el conductor entre el soporte interior y la unidad de ventilador de la campana. Coloque el conductor en la caja de alambres. Vea la Figura 13 (B).
4. Coloque nuevamente el soporte de la cubierta del ventilador deslizando por las ranuras en la misma dirección de la flecha de la cubierta del ventilador. Asegúrese de que las paletas del ventilador sean visibles a través de los orificios superiores en el horno antes de proceder.
5. Fije el soporte de la cubierta del ventilador a la unidad con los 2 tornillos del borde posterior y los 3 tornillos de la parte superior central del soporte de la cubierta del ventilador, retirados en el paso 1. Vea la Figura 14. Ahora, la unidad de ventilador de la campana ha girado para una operación de escape vertical.
6. Fije el conjunto del amortiguador de escape a la cubierta del ventilador en la parte superior del gabinete exterior deslizando por las ranuras en la misma dirección de la flecha. Utilice 1 tornillo autorroscante de 4 x 12 mm de la TORNILLERÍA DE INSTALACIÓN y apriete hasta colocarlo en posición. Vea la Figura 15.

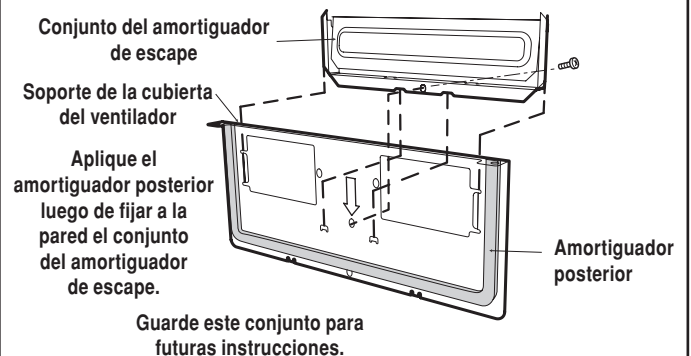
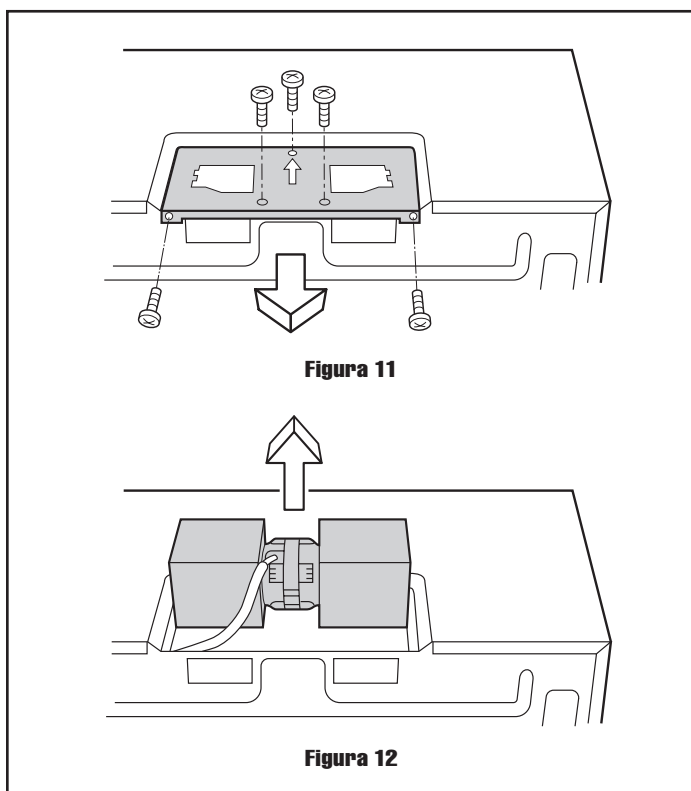
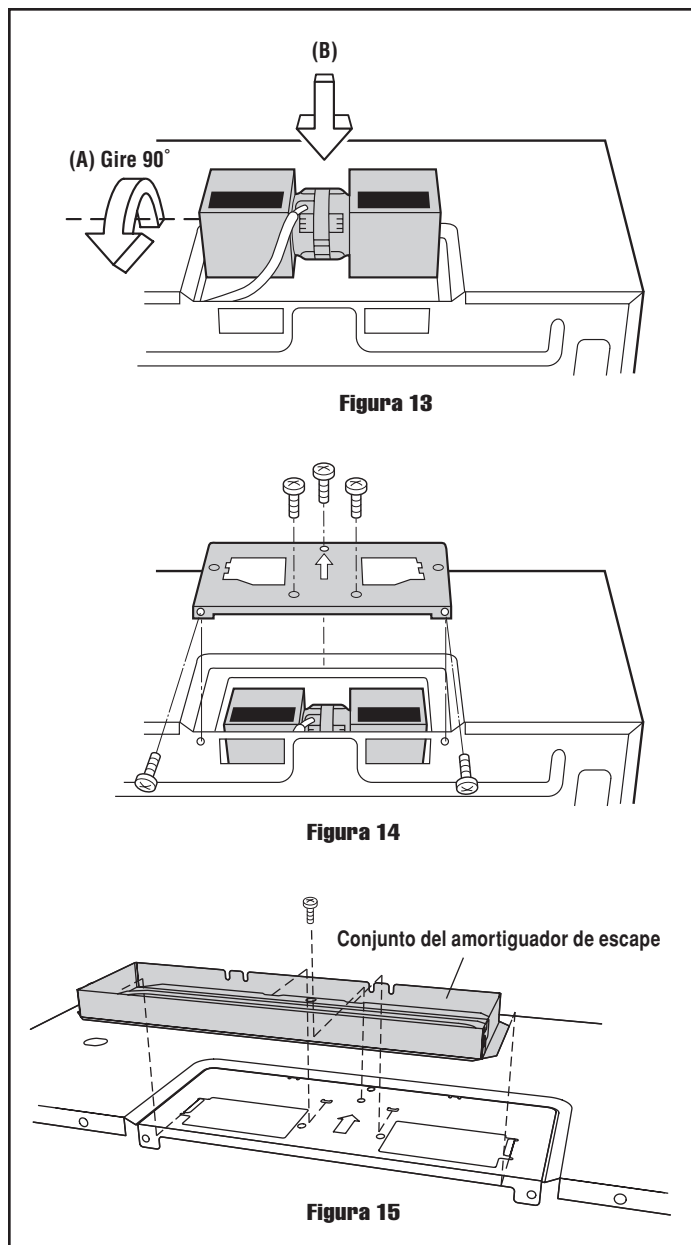

Instrucciones de instalación

9 INSTALACIÓN DEL HORNO

ESTE HORNO NO PUEDE INSTALARSE APROPIADAMENTE SI NO SE CONSULTAN LAS INSTRUCCIONES DE MONTAJE QUE SE ENCUENTRAN EN LAS PLANTILLAS DE PARED Y DEL GABINETE SUPERIOR.

EL SIGUIENTE PASO ES LEER Y SEGUIR LA INFORMACIÓN DE MONTAJE QUE SE ENCUENTRA EN LAS PLANTILLAS DE PARED Y DEL GABINETE SUPERIOR. **ESTE HORNO DEBE SUJETARSE AL MENOS A UN MONTANTE. VÉASE CONSTRUCCIÓN DE PARED EN LA PÁGINA 1.**

AL TERMINAR CON LAS PLANTILLAS, PROCEDA CON EL MONTAJE DE LA SECCIÓN DE LA PLACA DE LA BALANZA.

MONTAJE DEL ESPACIADOR DE LA PLACA DE LA BALANZA

Fije 2 placas de balanza con cinta (no incluida). Vea la Figura 16 y la PLANTILLA DE PARED para conocer las ubicaciones.

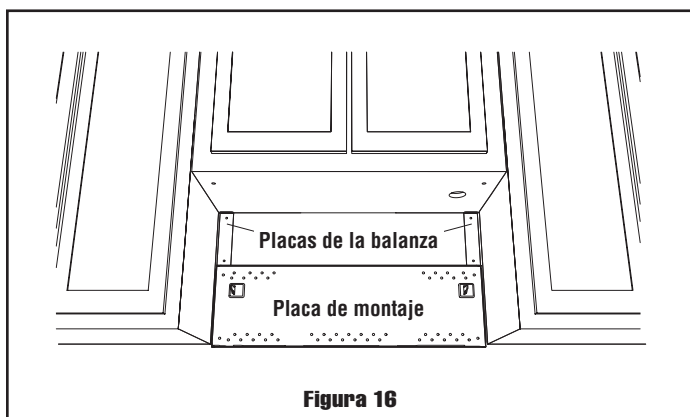

PLACA DE MONTAJE

1. Separe 4 pernos acodados de la TORNILLERÍA DE INSTALACIÓN, de las tuercas articuladas.
2. Haga coincidir los agujeros de 5/8" (no están en los montantes), taladrados a través de la PLANTILLA DE PARED en la pared, en los agujeros correspondientes de la placa de montaje.
3. Coloque los pernos acodados en los agujeros correspondientes de la placa de montaje. Coloque las tuercas articuladas en los pernos acodados. Vea la Figura 17.
4. Coloque la placa de montaje con los pernos acodados fijados en la ubicación de pared e introduzca las tuercas articuladas y los pernos acodados en los agujeros de la pared con las tuercas articuladas cerradas. Figura 18. Utilice tornillos para madera para fijar la placa de montaje a los montantes.

NOTA: Antes de introducir los tornillos, asegúrese de dejar un espacio con un espesor mayor al de la pared entre la placa de montaje y el extremo de cada tuerca articulada (en la posición cerrada). Si no deja suficiente espacio, la tuerca articulada no podrá abrirse en el otro lado de la pared. Además, cuando una tuerca articulada se abre, no puede ser retirada del agujero; por lo tanto asegúrese de que todos los pernos estén en su posición correcta antes de introducirlos.

5. Alinee la placa de montaje con cuidado y manténgala en posición mientras aprieta los pernos acodados. Tire el perno acodado hacia usted y gírelo en sentido horario para ajustarlo. Figura 19.
6. Retire las placas de la balanza.

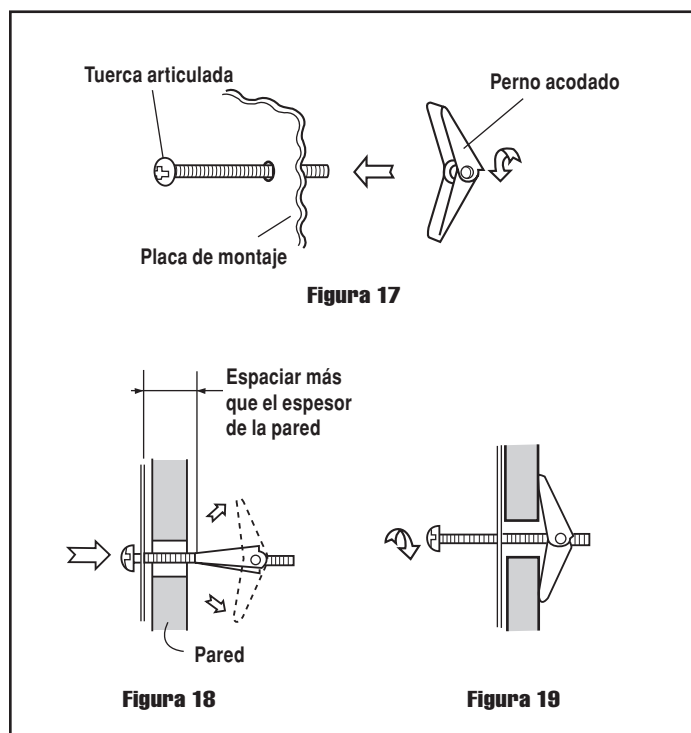

Instrucciones de instalación

MONTAJE DEL HORNO EN LA PARED

Se recomienda emplear dos personas para instalar el horno microondas sobre estufa en la placa de montaje.

1. Pase el cable de alimentación a través del orificio hecho en la parte inferior del gabinete superior. Instale el horno presionándolo sobre la placa de montaje. Vea la Figura 20.
2. Utilice dos tornillos autorroscantes para asegurar las palanquillas que están en la base del horno. Vea la Figura 21.



Figura 20



Figura 21

3. Utilice dos tornillos de gabinete superior y dos arandelas planas 6, suministradas en la TORNILLERÍA DE INSTALACIÓN, para fijar la unidad al gabinete superior. Vea la Figura 22.

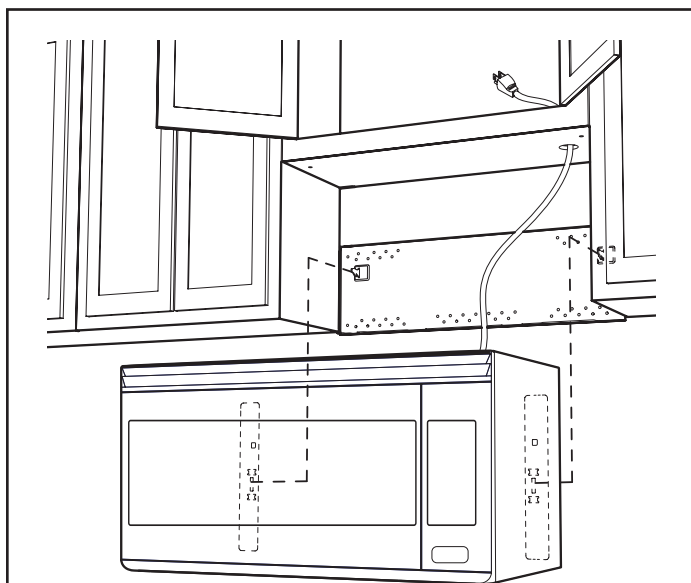

Figura 22

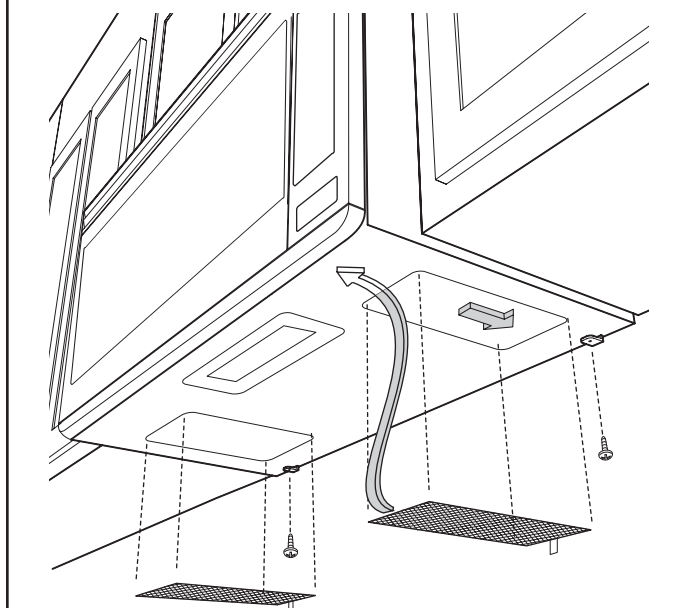
DIMENSIONES EXTERIORES

Modelos EI30MH55GS/GB/GW:

29 29/32" (ancho) x 17 1/16" (alto) x 16 5/32" (profundidad)

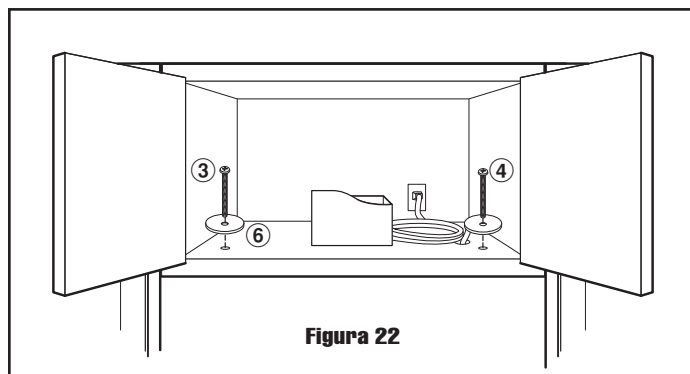
LISTA DE VERIFICACIÓN PARA INSTALACIÓN

1. Asegúrese de que la unidad ha sido instalada de acuerdo con todas las instrucciones de instalación y las plantillas de pared y gabinete superior.
2. Enchufe el cable de alimentación.
3. Conserve la Guía de uso y cuidado.

INSTALLATION D'INSTRUCTION

Four à micro-ondes monté au dessus d'une cuisinière

AVANT DE COMMENCER *Lire attentivement la totalité de ces instructions.*

- **IMPORTANT** Conserver ces instructions pour l'inspecteur local.
 - **IMPORTANT** Observer tous les règlements et les coordonnées.
 - **NOTE À L'INSTALLATEUR** – Assurez-vous de laisser ces instructions au client.
 - **NOTE AU CLIENT** – Conserver ces instructions pour référence ultérieure.
 - **NIVEAU DE COMPÉTENCE** – L'installation de cette appareil exige des compétences de base en mécanique et en électricité.
- L'installateur est responsable de sa bonne installation.
 - Une panne du produit due à une mauvaise installation n'est pas couverte par la garantie.
 - Veuillez lire attentivement toutes les instructions avant d'installer le four à micro-ondes au-dessus d'une cuisinière. Il est recommandé que deux personnes installent ce produit.
 - Si une nouvelle prise électrique est nécessaire, il faut la faire poser par un électricien qualifié avant d'installer le four à micro-ondes au-dessus d'une cuisinière. Voir 3 INSTRUCTIONS POUR LA MISE À LA TERRE ÉLECTRIQUE à la page 2.

1 ESPACE DE MONTAGE

Le schéma 1 vous montre l'espace de montage nécessaire à Ce four à micro-ondes à hotte intégrée. Il est conçu pour être employé avec des armoires murales standard de 12 po (30,5 cm).

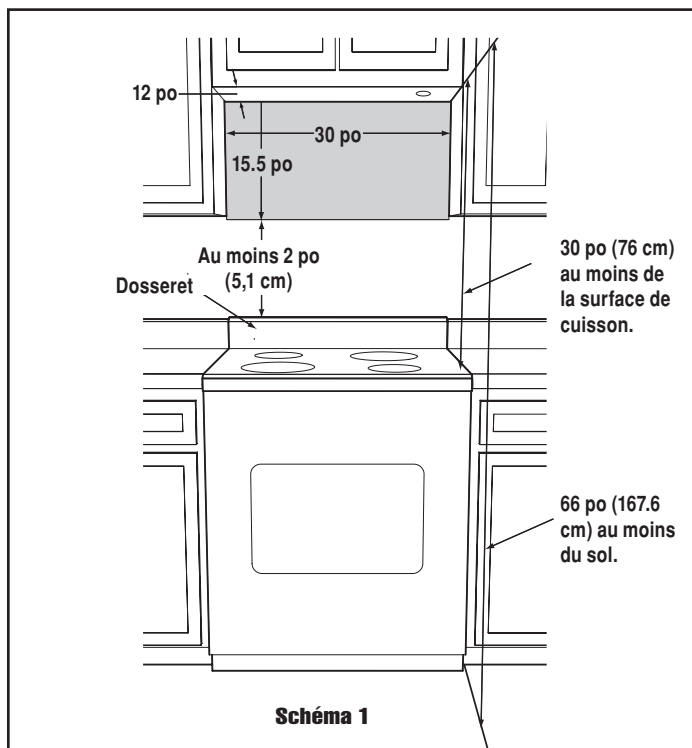

2 CONSTRUCTION DU MUR

Le four à micro-ondes à hotte intégrée doit être supporté par un mur vertical plat. Pour une installation correcte, le mur doit être plat. Si ce n'est pas le cas, employez des entretoises pour remplir les espaces. La construction du mur doit avoir des poteaux muraux de 2 x 4 po et une cloison sèche ou un plâtre d'au moins 3/8 po (9,5 mm) d'épaisseur. Les surfaces de montage doivent pouvoir supporter un poids de 110 lb. (50 kg)— le four et son contenu — ET le poids de tous les articles qui sont normalement entreposés dans l'armoire au-dessus de l'appareil.

L'appareil sera fixé à au moins un poteau mural de 2 x 4 po ou 2 poteaux de 2 x 3 po.

Pour trouver l'emplacement des poteaux muraux, vous pouvez employer une des méthodes suivantes :

- A. Employez un localisateur de montants, un appareil magnétique qui localise les clous dans le poteau.
- B. Frappez doucement avec un marteau le long de la surface de montage pour trouver un son plein. Ceci indiquera l'emplacement du montant.

On peut localiser le centre du poteau vertical en enfonçant un petit clou dans le mur pour trouver les bords du montant, il suffit alors de marquer le centre entre les bords. Le centre des montants suivants se trouvera normalement à 16 ou 24 po (40,6cm ou à 61 cm) de chaque côté de cette marque.

BESOIN D'AIDE?

Pour les clients aux États-Unis, appeler : 1-800-944-9044

Pour les clients au Canada, appeler : 1-800-213-9397 (Anglais)
1-800-668-4606 ext.8199 (Français)

LIRE ATTENTIVEMENT. CONSERVER CES INSTRUCTIONS.

Instructions D'Installation

3 INSTRUCTIONS DE MISE À LA TERRE ÉLECTRIQUES

Cet appareil doit être mis à la terre. Ce four est équipé d'un cordon d'alimentation avec fil de mise à la terre, et d'une fiche de mise à la terre. Il faut le brancher dans une prise murale correctement installée correctement et mise à la terre selon le Code national de l'électricité et les codes et décrets locaux. En cas de court-circuit électrique, la mise à la terre réduit les risques de choc électrique en permettant au courant de s'échapper par le fil de mise à la terre.

AVERTISSEMENT – Un mauvais usage de la prise de terre peut causer des chocs électriques.

INSTALLATION ÉLECTRIQUE

Le four est équipé d'une fiche de terre à trois broches. **IL NE FAUT EN AUCUN CAS ENLEVER LA BROCHE DE MISE À LA TERRE DE LA FICHE. NE PAS SE SERVIR D'UN CORDON PROLONGATEUR**

Il faut connecter le cordon d'alimentation et la fiche sur un circuit séparé de 120 volts CA, 60 Hz, 15 A ou plus, avec prise murale simple avec terre. La prise doit être située dans l'armoire directement au-dessus de l'emplacement de montage du four à micro-ondes à hotte intégrée. Comme illustré par le schéma 2.

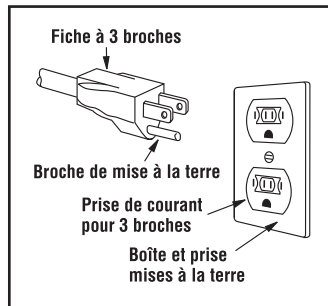

Remarques :

1. Pour toute question à propos de l'installation électrique ou de la mise à la terre, consulter un électricien de métier ou un réparateur qualifié.
2. Ni Electrolux ni le détaillant ne peuvent être tenus responsables des dommages au four ou des blessures causés par une installation qui ne respecte pas les normes.



Schéma 2

INTERFÉRENCE

Si le four à micro-ondes provoque de l'interférence avec la radio ou la télévision, vérifier qu'il est branché sur un circuit indépendant, en éloigner la radio ou la télévision le plus possible et vérifier la position et le signal de l'antenne de réception.

4 CONDUIT D'ÉVACUATION DE LA HOTTE

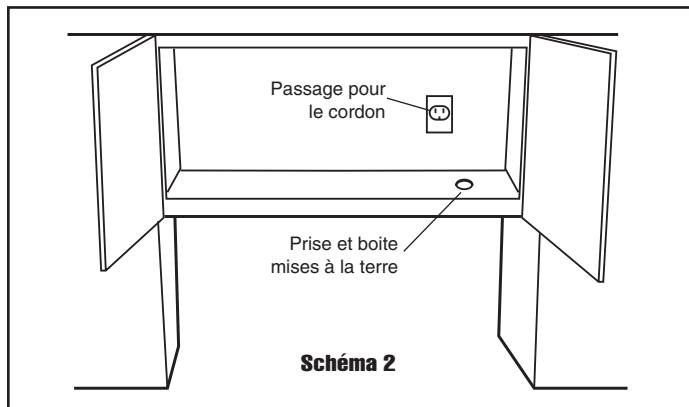
Pour une hotte avec évacuation à l'air libre, il faut installer un conduit d'évacuation à la hotte. Tous les conduits doivent être en métal; n'employez aucun conduit en plastique. Vérifiez que toutes les connexions sont bien serrées. Veuillez lire attentivement ce qui suit :

Connexion de l'évacuation : l'évacuation de la hotte est conçue pour être à un conduit rectangulaire standard de 3-1/4 x 10 po (8,3 cm x 25,4 cm). Si vous avez besoin d'un conduit circulaire, il faut employer un adaptateur rectangulaire à rond.

Évacuation arrière : si vous employez une évacuation Arrière ou horizontale, il faut faire attention de bien aligner l'évacuation avec l'espace entre les poteaux muraux, ou il faut préparer le mur à l'avance et laisser assez d'espace entre les poteaux muraux pour placer l'évacuation.

Longueur maximum du conduit : pour un mouvement d'air suffisant, la longueur totale du conduit rectangulaire de 3-1/4 x 10 po (8,3 cm x 25,4 cm) ou du conduit circulaire de 6 po (15,2 cm) de diamètre ne doit pas dépasser 140 pi (42,7 m).

Les coudes, adaptateurs, murs, mitres de toit, etc., présentent une résistance supplémentaire au flux d'air et sont équivalents à une section de conduit droit qui est plus long que leur taille réelle. Quand vous calculez la longueur totale, il faut ajouter les longueurs équivalentes de toutes les transitions ou adaptateurs aux sections de conduit droit. Le schéma 3 montre les longueurs équivalentes approximatives de quelques pièces typiques. Employez les valeurs entre parenthèses pour calculer l'équivalence de résistance du flux d'air, dont le total devra être de moins de 140 pi (42,7 m).







 Coude 90° (10 pi.)	 Coude 45° (5 pi.)	 Adaptateur (5 pi.)	 Coude de 10 (10 pi.)
 Coude 25° (25 pi.)	 Coude 45° (5 pi.)	 Chapeau mur (40 pi.)	 Chapeau toit (24 pi.)

Schéma 3

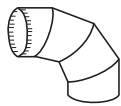
5 OUTILS RECOMMANDÉS POUR L'INSTALLATION

- Tournevis Phillips
- Perceuse électrique
- Forets de 1/2, 5/8 et 3/32po (13 – 16 – 2,5 mm)
- Mèche à bois de 1 1/2po (38 mm) ou coupe-trou dans métal (si un coffret métallique est utilisé)
- Scie pour couper l'ouverture d'évacuation (s'il y a lieu)
- Toile de protection pour le produit et (s'il y a lieu) la cuisinière (vous pouvez aussi réutiliser le carton d'emballage)
- Ciseaux
- Crayon
- Ruban à mesurer
- Ruban adhésif

Instructions D'Installation

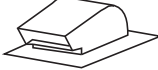
6 MATÉRIEL D'INSTALLATION

Les articles de quincaillerie du matériel d'installation ① à ⑦ sont emballés dans un petit sac. Les articles ⑧ à ⑪ sont emballés séparément. L'ensemble de ces pièces est contenu dans un petit carton sous le four.

Référence	Description	Quantité
①	Vis à bois 5 x 30 mm	6*
②	Boulons à ailettes avec écrous #10 - 24 x 50 mm	4**
③	Vis de coffret supérieur 5 x 60 mm	1
④	Vis de coffret supérieur 5 x 60 mm	1
⑤	Vis autotaraudeuse 4 x 12 mm	8
⑥	Rondelle plate diamètre 30 mm	2
⑦	Passe-fils	1
⑧	Amortisseur arrière	1
⑨	Ensemble registre d'évacuation	1
⑩	Plaques graduées	2
⑪	Filtres à graisses	2

* Il faut en utiliser deux, on peut utiliser les quatre restantes.

** Peuvent ne pas être utilisées selon l'emplacement du poteau.

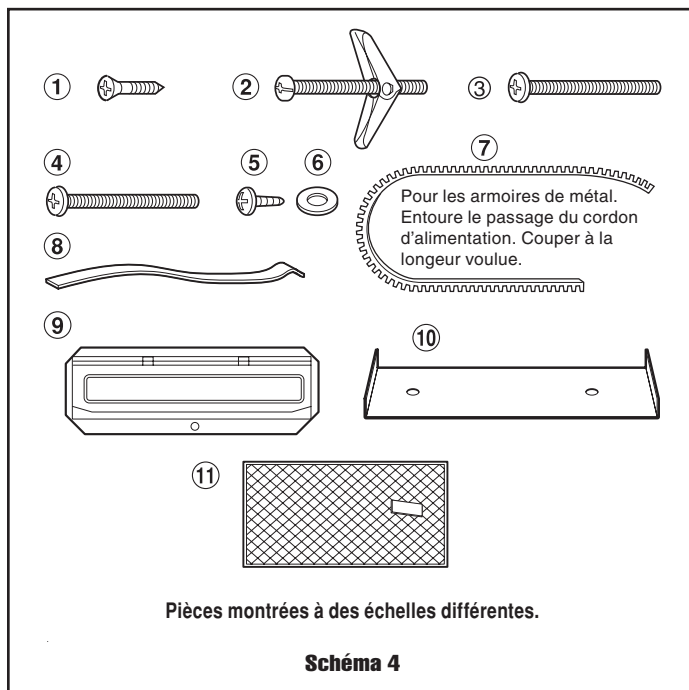

7 PRÉPARATION du four

1. Placer le four en appui sur un de ses côtés. Voir le Schéma 5.
2. Suivez les étapes (A à D) pour enlever la plaque de montage de l'arrière du four, comme illustré au Schéma 5.

(A) Dégagez la plaque de montage en tirant le levier situé en bas du four (voir le Schéma 6).

(B) Quand le levier est sorti, tirez hors du four ce côté de la plaque (voir le Schéma 5).

(C) Répétez l'étape (A) de l'autre côté.

(D) Répétez l'étape (B) de l'autre côté.

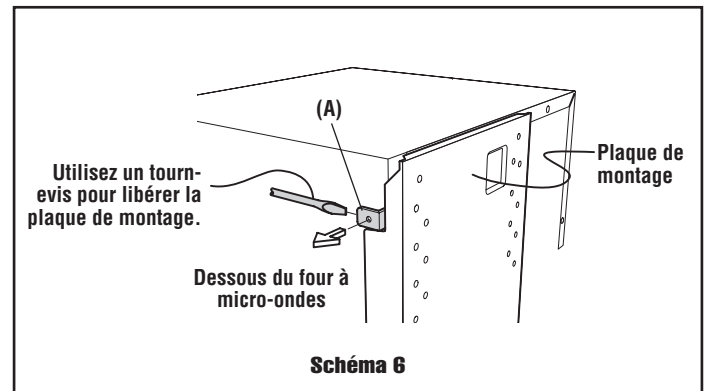
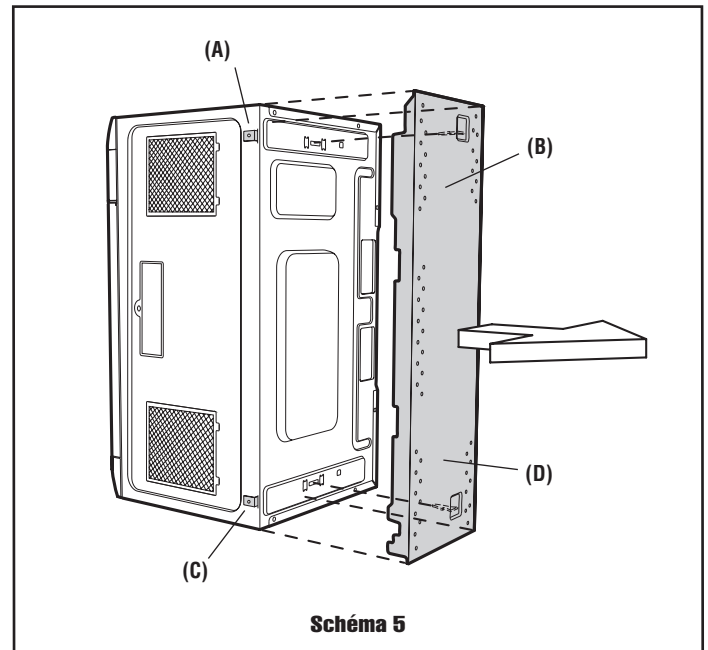

Instructions D'Installation

8 SYSTÈME DE VENTILATION (PRÉPARATION DU FOUR POUR L'INSTALLATION)

Le four à micro-ondes à hotte intégrée est conçu pour s'adapter à trois types de systèmes de ventilation par hotte. Choisissez le type nécessaire pour votre installation.

Recyclage — Hotte absorbante, à recyclage. Suivez la procédure d'installation (A). Ce type de hotte demande un filtre au charbon de bois qui se trouve dans la boîte, sous le four.

Échappement horizontal — Ventilation extérieure. Suivez la procédure d'installation (B).

Échappement vertical — Ventilation extérieure. Suivez la procédure d'installation (C).

(A) À RECIRCULATION D'AIR : Fonctionnement sans échappement ou tuyauterie

L'unité est livrée pour un fonctionnement à recirculation d'air.

REMARQUE:

1. L'ensemble de d'évacuation 9 n'est pas nécessaire en cas d'évacuation avec recyclage.
2. Le filtre de charbon de bois devrait être remplacé tous les 6 à 12 mois, selon l'utilisation.

(B) ÉCHAPPEMENT HORIZONTAL : Ventilation extérieure

1. Enlevez les 2 vis du bord inférieur et les 3 vis centrales au-dessus de la fixation du couvercle de ventilateur. Mettez de côté 2 vis qui seront réutilisées plus tard, et jetez les 3 autres. Enlevez cette pièce en la glissant dans la direction opposée à la flèche marquée dessus, comme illustré sur le Schéma 7.
2. Levez l'unité de ventilation de hotte avec précaution et glissez les fils hors de la cavité (voir le Schéma 8). ATTENTION: Ne tirez pas sur les fils de câblage et ne les étirez pas.
3. Faites pivoter le ventilateur de 180° de façon à ce que les ouvertures de pales de ventilateur soient orientées vers l'arrière du four. Faites attention de ne pas pincer le fil et l'unité de ventilation de hotte (voir le (B) du Schéma 9).
4. Placez le fil de connexion dans le coffret de fils. Voir le schéma 10A.
5. Fixer le registre d'évacuation au support du couvercle du ventilateur en le glissant dans les fentes dans la même direction que la flèche. Utiliser 1 vis autotaraudeuse de 4 x 12 mm de la QUINCAILLERIE D'INSTALLATION et serrer en place. Voir Figure 10B.
6. Cet ensemble sera monté dans le découpage arrière extérieur du registre dans des instructions ultérieures.



Schéma 7



Schéma 8

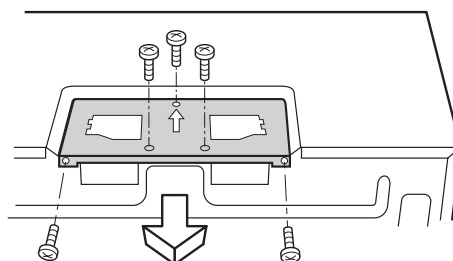

Schéma 9

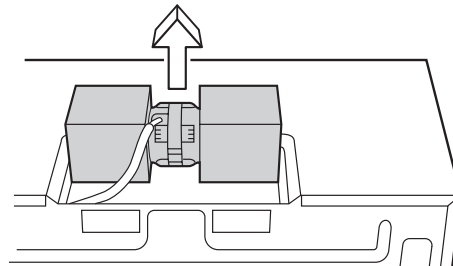

Schéma 10A

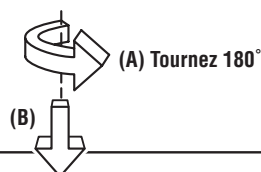

Conserver cet ensemble pour des instructions ultérieures.

Schéma 10B

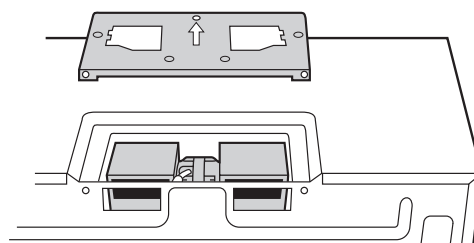
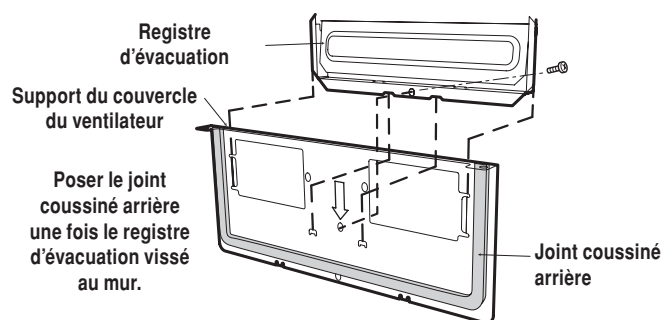
Instructions D'Installation

(C) ÉCHAPPEMENT VERTICAL: Ventilation extérieure

1. Enlevez et conservez les 2 vis du bord arrière et les 3 vis centrales au-dessus de la fixation du couvercle du ventilateur. Enlevez la fixation du couvercle du ventilateur en le faisant coulisser dans la direction opposée à celle indiquée par la flèche sur la pièce, comme indiqué à la figure 11.
2. Levez l'unité de ventilation de hotte avec précautions et glissez les fils hors de la cavité. Voir le Schéma 12. ATTENTION : Ne tirez pas sur les fils de câblage et ne les étirez pas.
3. Faites pivoter le ventilateur 90° de sorte que les ouvertures de pale de ventilateur fassent face au dessus du four. Voir le schéma 13 (A). Remplacez le ventilateur dans le four. Faites attention à ne pas pincer le fil de fil entre la fixation intérieure et l'unité de ventilation. Placez le fil de connexion dans la boîte de raccordement. Voir le schéma 13 (B).
4. Remettez en place la fixation du couvercle de ventilateur en la glissant dans les fentes dans la même direction que la flèche marquée dessus. Assurez-vous que les pales de ventilateur sont visibles au travers des ouvertures à l'arrière avant de poursuivre.
5. Fixez le couvercle de ventilateur à l'ensemble avec les 2 vis du bord arrière et les 3 vis centrales au-dessus de la fixation du couvercle de ventilateur, enlevées à l'étape 1 précédente (voir le Schéma 14). L'unité de ventilateur de hotte est maintenant positionnée pour un fonctionnement en évacuation à la verticale.
6. Fixez l'ensemble du registre d'évacuation 9 au couvercle de ventilateur sur le dessus du carter de coffret, en le glissant dans les fentes dans le sens de la flèche. Utilisez 1 vis autotaraudeuse 5 de 4x12 mm du MATÉRIEL D'INSTALLATION et serrez en place (voir le Schéma 15).



Schéma 11



Schéma 12

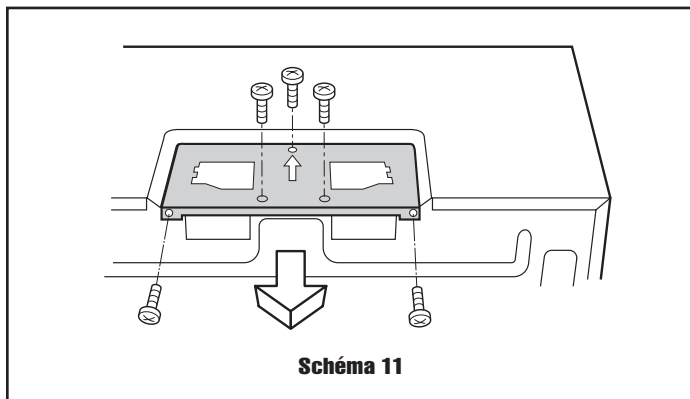

Schéma 13

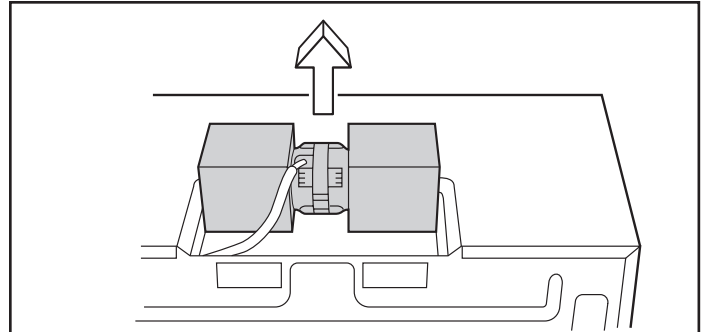

Schéma 14

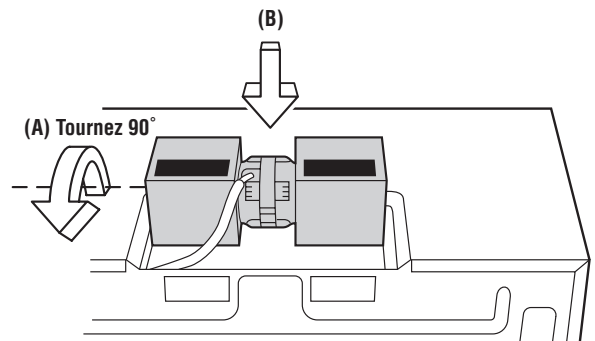

Schéma 15

Instructions D'Installation

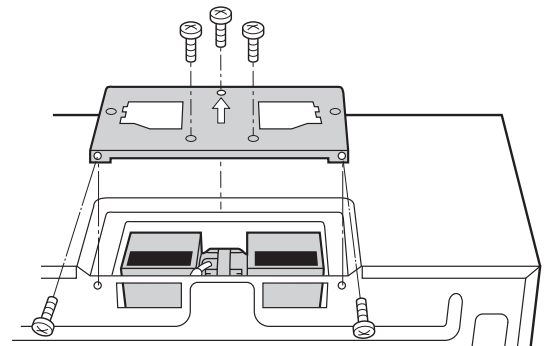
9 INSTALLATION DU FOUR

CE FOUR NE PEUT PAS ÊTRE INSTALLÉ CORRECTEMENT SANS SE REPORTER AUX INSTRUCTIONS DE MONTAGE PORTÉES SUR LES GABARITS DE COFFRET DE MONTAGE MURAL ET AU PLAFOND.

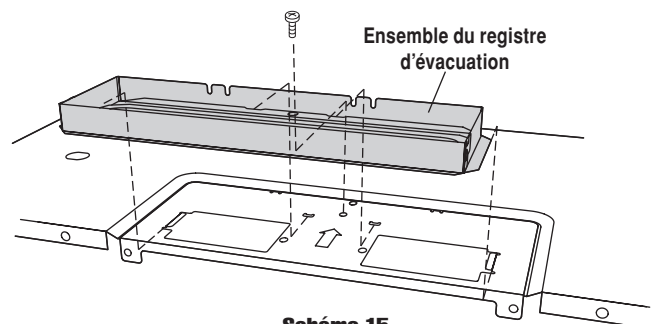
L'ÉTAPE SUIVANTE EST DE LIRE ET SUIVRE LES INFORMATIONS DE MONTAGE SUR LES GABARITS DE COFFRET DE MONTAGE MURAL ET AU PLAFOND. **LE FOUR DOIT ÊTRE FIXÉ SUR AU MOINS UN POTEAU MURAL (REPORTEZ-VOUS À LA CONSTRUCTION MURALE EN PAGE 1).**

APRÈS AVOIR UTILISÉ LE GABARIT VOULU, PASSEZ À LA SECTION DE MONTAGE DE PLAQUE GRADUÉE.

MONTAGE DE PLAQUE GRADUÉE

Fixez 2 plaques graduées ⑩ avec du ruban adhésif (non fournie). Reportez-vous au Schéma 16 et au gabarit mural pour les emplacements.

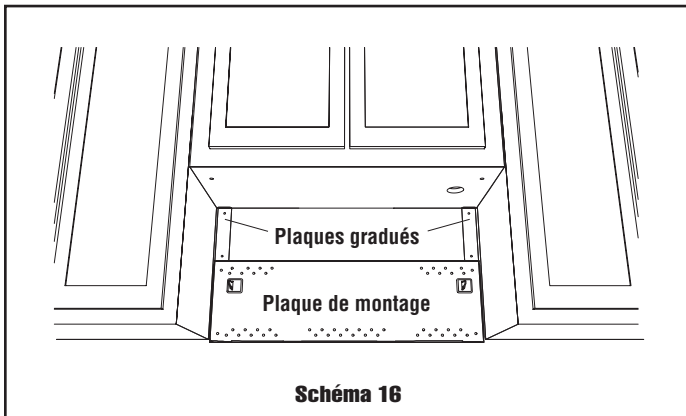

PLAQUE DE MONTAGE

1. Séparez 4 boulons à bascule, emballés dans le MATÉRIEL d'INSTALLATION, des écrous à bascule.
2. Faites correspondre les trous de 5/8" (1,6 cm) percés au travers du gabarit mural ailleurs que dans un poteau mural avec les trous correspondants de la plaque de montage.
3. Insérez les boulons dans ces trous repérés de la plaque de montage. Placez-y de l'autre côté les écrous à ailettes (voir le schéma 17).
4. Mettre en place la plaque de montage avec les boulons à ailettes sur l'emplacement mural et insérez l'extrémité des boulons avec les ailettes repliées dans les trous du mur (Schéma 18). Utilisez des vis à bois pour fixer la plaque de montage par les trous portant sur le poteau mural.

REMARQUE : Avant l'insertion, assurez-vous que vous laissez un espace plus grand que l'épaisseur de la cloison entre la plaque de montage et les écrous à ailettes en position fermée. Sinon l'écrou à ailettes ne pourra pas se déployer pour le vissage de l'autre côté de la cloison. De plus quand un écrou à ailettes est ouvert il ne peut plus être retiré du trou. C'est pourquoi il faut vérifier attentivement le positionnement avant l'insertion.

5. Alignez soigneusement la plaque de montage et maintenez-la en position en serrant les boulons à ailettes. Tirez ces boulons vers vous et vissez-les dans le sens horaire pour déployer les ailettes et serrer (Schéma 19).
6. Retirer les plaques graduées.

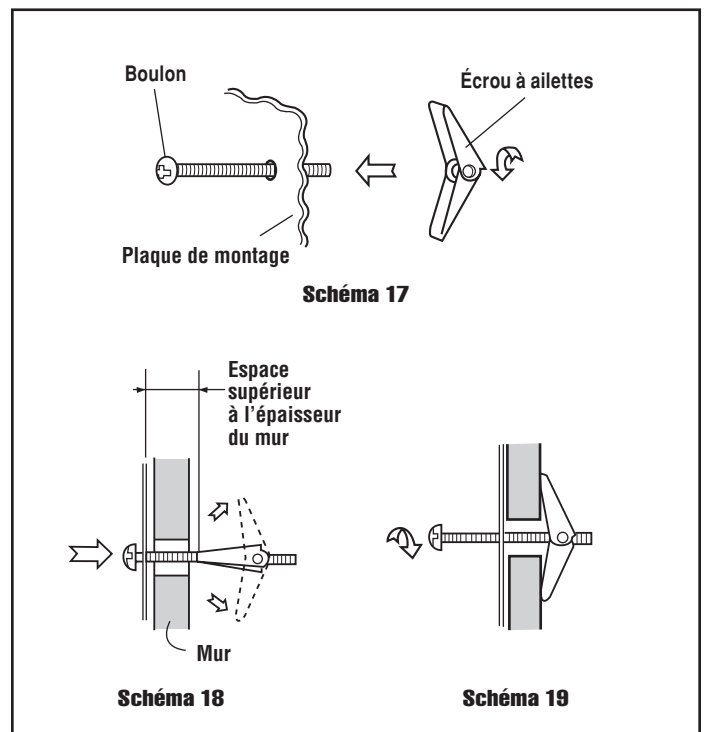

Instructions D'Installation

MONTAGE MURAL DU FOUR

Il est recommandé que deux personnes pour placent le four à micro-ondes et sa hotte sur la plaque de fixation.

1. Passez le cordon secteur par le trou fait dans le fond de l'armoire supérieur. Installez le four en le calant sur la plaque de montage (voir le Schéma 20).
2. Utilisez deux vis autotaraudeuses pour fixer les équerres qui sont en dessous du four (voir le Schéma 21).



Schéma 20



Schéma 21

3. Utilisez les deux vis de l'armoire supérieure et les deux rondelles plates fournies dans la QUINCAILLERIE D'INSTALLATION pour fixer l'unité sur l'armoire supérieur. Voir le schéma 22.

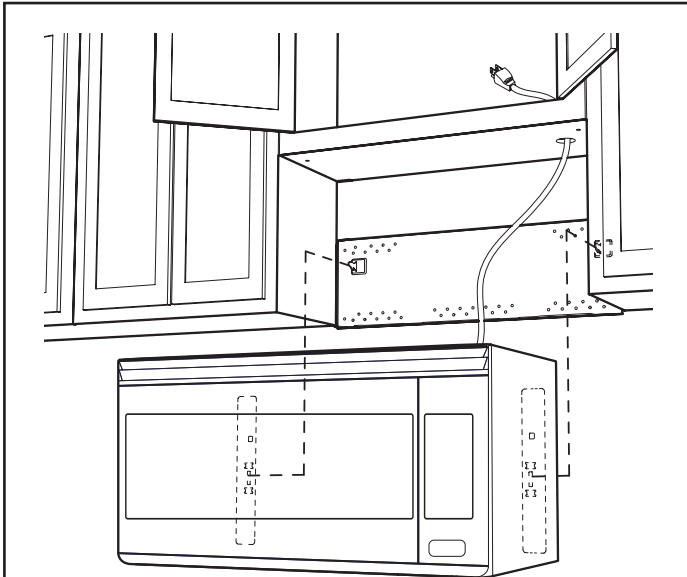

Schéma 22

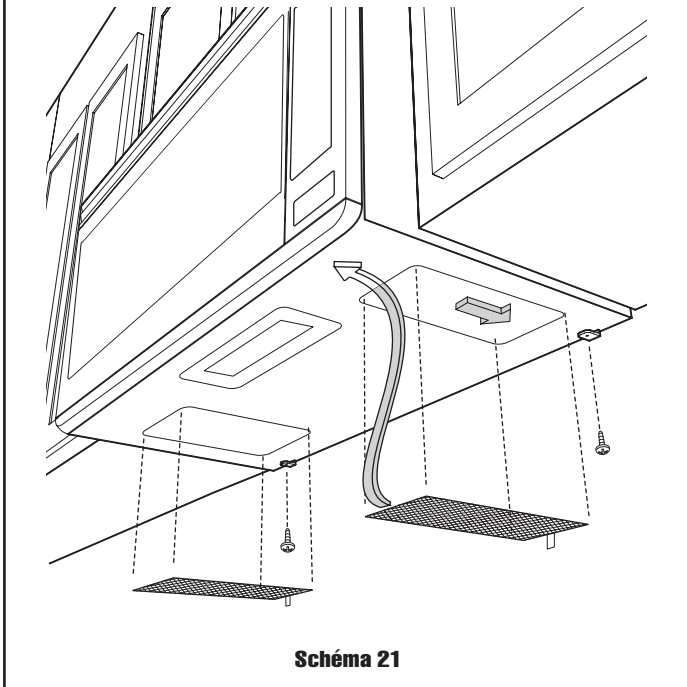
DIMENSIONS EXTÉRIEURES

EI30MH55GS/GB/GW:

22 9/16 po (L) x 10 9/16 po (H) x 15 po (P)

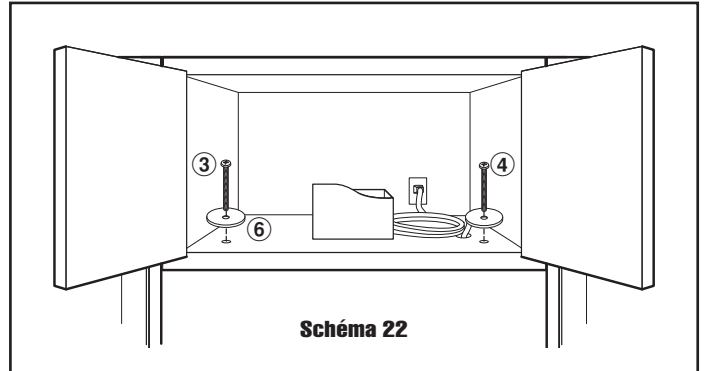
PENSE-BÊTE POUR L'INSTALLATION

1. Assurez-vous que l'appareil a été installé en suivant toutes les instructions et en utilisant le gabarit mural et de plafond.
2. Branchez le cordon d'alimentation secteur.
3. Conservez le mode d'emploi.

