

GUIDE D'UTILISATEUR

LIRE ET GARDER CES INSTRUCTIONS

Noter les numéros de modèle et de série de ce déshumidificateur dans l'espace donnée ci-dessous. Ces numéros sont imprimés sur la plaque signalétique située au dos du réservoir

No.de modèle _____

No. de série _____

Important: Garder une copie de votre contrat de vente. La date sur le contrat indique la période de garantie de service. Si le service est exécuté, il est dans votre intérêt d'obtenir tous les reçus et de les garder.

Enregistrer votre produit

La CARTE D'ENREGISTREMENT DU PRODUIT avec adresse écrite vous-même doit être remplie complètement, signée et retournée à la Société Frigidaire.

Sommaire

- 2 Garantie
- 3 Instructions importantes de sécurité
- 3 Emplacement
- 3 Comment il fonctionne
- 4 Opération et caractéristiques
- 7 Enlèvement de l'eau recueillie
- 7 Entretien et nettoyage
- 9 Codigos de Averia
- 9 Stockage
- 10 Liste de dépannages non nécessaires au service

Faire fonctionner le déshumidificateur seulement comme indiqué dans le Guide d'utilisateur. Ces instructions ne signifient pas qu'elles répondent à toutes les conditions et situations possibles qu'on pourrait rencontrer.

DÉSHUMIDIFICATEUR

P/N 2020266A0072 (fr)

GARANTIE DU DÉHUMIDIFICATEUR

Votre produit est protégé par cette garantie

Votre appareil est sous la garantie d'Electrolux. Electrolux a autorisé les Services des Clients du Frigidaire et leurs personnes de service autorisées d'exécuter le service sous cette garantie. Electrolux n'autorise aucun d'autre de changer ni d'augmenter aucune de ces obligations sous cette garantie. Toute obligation pour le service et les parties composantes sous cette garantie doit être exécutée par les Service des Clients du Frigidaire ou une personne de service autorisée du Frigidaire.

	PÉRIODE DE GARANTIE	FRIGIDAIRE, PAR SES SERVICES AUTORISÉS,	L'UTILISATEUR SERA RESPONSABLE :
GARANTIE COMPLÈTE D'UNE ANNÉE	Une année à partir du jour d'achat	Payera tous les frais pour réparer ou remplacer des parties composantes de cet appareil qui s'avère défectueux dans les matériaux ou dans la qualité du travail.	Des frais de services appelés qui sont listés sous RESPONSABILITÉS NORMALES DE L'UTILISATEUR.*
GARANTIE LIMITÉ DE 2^e - 5^e ANNÉE (Système étanche)	La deuxième à la cinquième année à partir de la date d'achat	Réparer ou remplacer toutes parties dans le système étanche de réfrigération (compresseur, condenseur, évaporateur et tuyauterie) qui s'avère défectueux dans les matériaux ou dans la qualité du travail.	Des frais de diagnostic et ceux de tout enlèvement, transportation et re-installation seront exigés par suite du service. Les autres frais pour la qualité du travail, les parties composantes et la transportation que ceux pour le Système étanche de Réfrigération.

*RESPONSABILITÉS NORMALES DE L'UTILISATEUR

Cette garantie s'applique seulement aux produits à l'utilisation domestique ordinaire, et l'utilisateur est responsable pour les points listés ci-dessous:

1. Utilisation appropriée de l'appareil d'après les instructions fournies avec le produit.
2. Installation appropriée de l'appareil par une personne autorisée du service d'après les instructions fournies avec le produit et tous les codes locaux de tuyauterie, d'électricité et/ou de gas.
3. Connexion appropriée à l'alimentation électrique avec prise de terre d'un voltage suffisant, remplacement des fusibles brûlés, réparation des connexions desserrées ou défectueuses dans l'installation électrique de la maison.
4. Dépenses pour rendre l'appareil accessible pour servir, comme enlèvement des garnitures, armoires, étagères, etc. qui ne sont pas une partie de l'appareil quand il est expédié de l'usine.
5. Dégâts à la finition après l'installation.
6. Le dégât causé à l'unité par suite de l'enlèvement du carton d'emballage.

EXCLUSIONS

Cette garantie ne recouvre pas ce qui suit :

1. DÉGÂTS DE CONSÉQUENCE OU D'INCIDENT TELS QUE DÉGÂT APPROPRIÉS ET DÉPENSES D'INCIDENT RÉSULTÉS DE TOUTE BRÈCHE DE CET ÉCRIT OU DE TOUTE GARANTIE INDIQUÉE
Note : Certains États ne permettent pas l'exclusion ou la limitation des dégâts de conséquence ou d'incident, donc cette limitation ou exclusion pourrait ne pas s'appliquer à vous.
2. Le service appelé qui ne concerne pas le mauvais fonctionnement ou la mauvaise qualité du travail ou des matériaux ou le service appelé pour les appareils non utilisés dans la maison comme l'ordinaire. Tel service appelé sera payé par l'utilisateur lui-même.
3. Les dégâts causés par le service exécuté par des personnes autres que les personnes autorisées du service du Frigidaire; l'utilisation des parties composantes autres que les parties de rechange véritables du Frigidaire; l'obtention des personnes autres que celles du service, ou des causes extérieures comme l'abus, le mauvais emploi de l'alimentation électrique inadéquate ou actes de Dieu.
4. Produits dont les numéros originaux de série ont été enlevés ou altérés et ne peuvent pas être déterminés facilement.

SI VOUS AVEZ BESOIN DU SERVICE

Garder votre contrat de vente, la fiche de livraison ou certains d'autres dossiers appropriés de paiement. La date sur le contrat établit la période de garantie pour le service à exécuter. Si le service est exécuté, il est dans votre intérêt d'obtenir et de garder tous les reçus. Cette garantie écrite vous donne les droits légaux spécifiques. Vous pouvez avoir d'autres droits qui varient d'un État à un autre. Le service sous garantie doit être obtenu par ces étapes suivantes par ordre:

1. Contacter les Services des clients du Frigidaire ou une personne autorisée du service.
2. S'il y a la question pour savoir où obtenir le service, contacter notre Département de Relations des Clients à

Frigidaire
P.O. Box 212378
Augusta, GA 30917
800-444-4944

Frigidaire

CANADA
Electrolux Canada Groupe
6150, rue McLaughlin
Mississauga, Ontario L5R 4C2
1-800-265-8352

Les caractéristiques ou spécifications du produit décrites ou illustrées sont sujettes à changer sans notification. Toutes les garanties sont faites par Electrolux. Cette garantie ne s'applique que dans les 50 États des U.S.A., à Puerto Rico et au Canada.

APPEL POUR LE SERVICE 1-800-444-4944.

Instructions importante de sécurité

AVERTISSEMENT

Éviter le danger d'incendie ou le choc électrique. Ne pas utiliser un câble d'extension ou une fiche d'adaptateur. Ne pas enlever la prise de terre du câble électrique.

Prise de terre type jack au mur

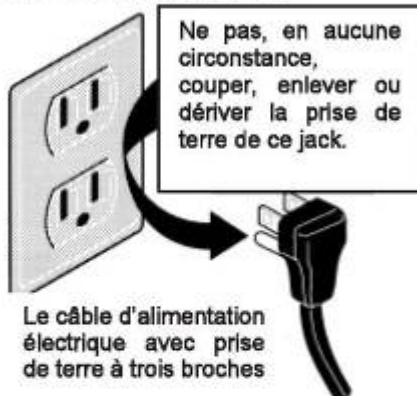

Lire toutes les instructions avant l'utilisation de ce déshumidificateur. Pour réduire le risque d'incendie, de choc électrique ou d'accident corporel lors d'utiliser votre déshumidificateur, suivez les précautions élémentaires suivantes

AVERTISSEMENT Pour votre sécurité

Ne pas emmagasiner ou utiliser l'essence ou autres vapeurs et liquides inflammables aux environs de cet appareil ou tout autre. Lire les étiquettes du produit pour l'inflammabilité et autres avertissements.

AVERTISSEMENT Précautions pour la sécurité des enfants

- Détruire les cartons, sacs plastiques et tous matériaux d'emballage immédiatement après le déballage du déshumidificateur. Les enfants ne doivent jamais utiliser ces articles pour jouer.
- Ne pas laisser les enfants sans surveillance dans une zone où l'appareil est en fonctionnement.
- Ne pas leur permettre de s'asseoir ou de rester debout sur l'appareil.

AVERTISSEMENT Information électrique

- Pour votre sécurité et protection, ce déshumidificateur est équipé de prise de terre à 3 broches sur le câble électrique. En aucune circonstance ne pas couper ou enlever la prise de terre du jack.
- Votre déshumidificateur doit être branché directement au jack approprié de la prise de terre polarisée à trois broches. Si le jack au mur que vous voulez utiliser n'accepte pas une prise de terre à 3 broches ou si vous n'êtes pas sûr que la prise du courant est adéquatement mise à la terre et protégée par un fusible de temporisation ou un disjoncteur, il faut avoir un électricien qualifié pour installer la prise du courant suivant le Code électrique national et les codes et règlements locaux applicables. Ne pas utiliser un câble d'extension ou une prise d'adaptateur.
- Ne jamais débrancher le déshumidificateur en tirant le câble électrique. Saisir toujours fermement la prise et la tirer droit hors du jack.
- Ne pas pincer, plier ou nouer le câble électrique.

Emplacement

Choisir un emplacement

Important :

1. Le déshumidificateur doit fonctionner dans une zone entourée pour être le plus efficace. Fermer toutes les portes, fenêtres ou autres ouvertures extérieures à la pièce. Le nouvel air chargé d'humidité entre dans la pièce
2. Placer le déshumidificateur dans un emplacement qui ne restreint pas le courant d'air de passer par le devant de l'unité ou de sortir des volets d'aération situés sur le côté gauche de l'armoire.
3. Un déshumidificateur fonctionnant dans un sous-sol aura un faible effet ou pas d'effet dans le séchage d'une zone d'entreposage entourée comme un placard, à moins qu'il y a circulation adéquate de l'air à l'intérieur et à l'extérieur de cette zone. Il devrait être nécessaire d'installer un second déshumidificateur dans la zone entourée pour le séchage satisfaisant.
4. Le déshumidificateur doit être installé sur un sol plan qui le supportera avec un réservoir plein d'eau.
5. Il faut avoir un dégagement de 12 inches minimum autour du déshumidificateur.

Comment il travaille

Quand l'unité est démarrée, le ventilateur commence à presser l'air chargé d'humidité à travers des bobines de déshumidification. Les bobines condensent ou extraient l'humidité de l'air, et l'air coule à travers les volets latéraux d'aération dans les pièces comme de l'air sec et chaud. L'humidité enlevée de l'air est recueillie dans un réservoir sur le front du déshumidificateur.

Cette unité est conçue pour fonctionner entre 41°F (5°C), et 96°F (35°C).

Si l'unité est mise en arrêt et nécessaire de remettre en marche, attendre 3 minutes avant de le faire.

Vous assurer que le réservoir est installé correctement autrement l'unité ne marchera pas.

Note

L'appareil doit être en position verticale une heure avant de marcher.

OPÉRATION ET CARACTÉRISTIQUES

Admettre l'unité d'atteindre la température de la pièce avant l'opération

Pour faire commencer le fonctionnement du déshumidificateur, suivre les étapes suivantes:

1. Brancher le câble d'alimentation à un jack de CA à 115 volt avec la mise à la terre de façon appropriée. Notre indicateur POWER s'allumera.

NOTE: Si l'indicateur de "BUCKET FULL" est allumé, retirez le seau et la ré-installez à ré-initialiser le flotteur.

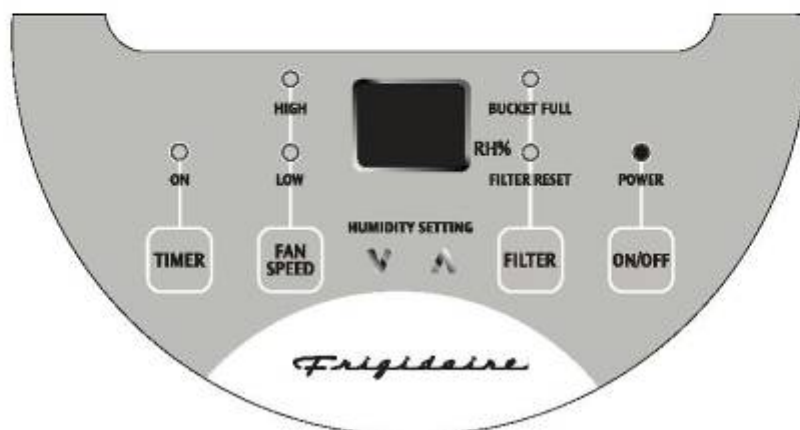

2. Vous appuyer sur le bouton ON/OFF pour mettre en fonctionnement l'unité. L'unité fonctionnera au réglage d'usine de CONTINUOUS et à la haute vitesse du ventilateur. L'affichage lit la CO. Il est recommandé que vous laissez l'unité de fonctionner au réglage CONTINUOUS pour les 3 ou 4 premiers jours jusqu'à la disparition des odeurs de sueur et d'humidité.

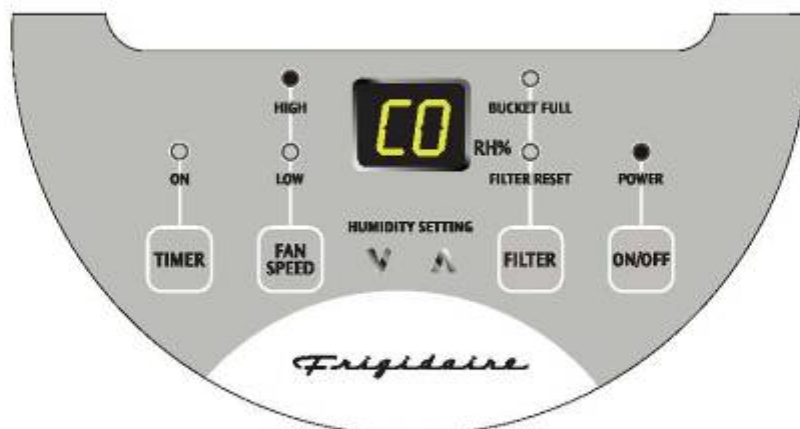

3. Quelques jours après quand l'humidité relative est abaissée, appuyer sur le bouton HUMIDITY pour choisir une valeur entre 35% et 85% et la pièce est retenue à une concentration confortable. L'unité marchera ou s'arrêtera tour à tour pour garder le niveau désiré du confort. La pression ▲ ou ▼ des boutons changera le choix d'humidité dans des incréments de 5%. Si à tout moment vous voulez retourner au mode CONTINUOUS, appuyez sur le bouton HUMIDITY ▼ et appuyez sur le bouton ON/OFF pour baisser l'humidité relative par des incréments de 5%, jusqu'à ce que l'affichage lit la CO.



4. Vous pouvez aussi utiliser le bouton FAN SPEED pour changer à la vitesse du ventilateur à HIGH ou LOW. Le témoin indicateur montrera le réglage que vous avez sélectionné. Une vitesse plus haute du ventilateur aura le résultat d'enlèvement plus rapide de l'humidité.



5. Le voyant s'allumera après 250 heures de fonctionnement. Pour réinitialiser la fonction après le nettoyage du filtre, appuyez sur le bouton 'FILTER RESET', et le voyant s'éteint.

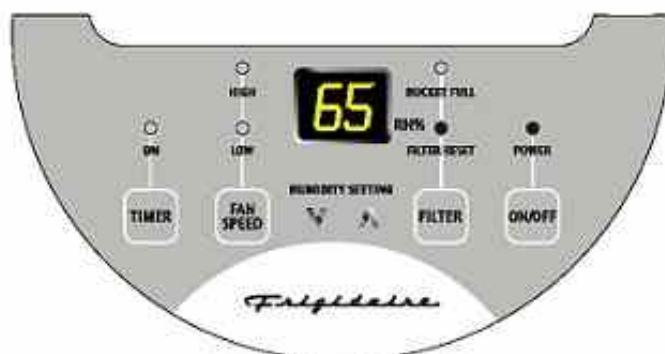

6. La minuterie fonction vous permet de la fonction de Delay Start ou Delay Stop l'appareil dans le choix d'une-demi heure jusqu'à 24 heures. Si vous choisissez le Timer quand l'appareil est en cours d'exécution, l'appareil sera éteindre après la mise en heures (Delay Stop). Si vous choisissez le Timer quand l'appareil est éteindre l'appareil sera en marche après la mise en heures (Delay Start).

Réglage de minuterie: Premièrement presser sur le bouton TIMER, puis ajuster de minuterie, appuyez sur ou tenir le bouton "+" ou "-" pour changer le délai de minuterie en 0.5 heure d'incrément, jusqu'à 10 heures, puis en 1 heure d'incrément jusqu'à 24 heures. Le contrôle vas compter le temps restant (8,7.5 7, etc) jusqu'à ce que l'unité soit démarrée ou s'arrêtée. Pour le délai du démarrage, la vitesse du ventilateur et l'humidité maintenu sera le même que le réglage précédent. Après que le réglage de minuterie termine, la fonction sera annulée en appuyant de nouveau sur le bouton TIMER à tout moment. La fonction du bouton de Delay Start / Stop travaillera jusqu'à ce que l'unité soit démarrée ou s'arrêtée. Une fois que ce phénomène se produit, la procédure ci-dessus doit être répétée à nouveau.

Note 1: Avant d'entrer le réglage de minuterie, l'indicateur de puissance doit être allumé à assurez que la puissance est fournie à l'unité.

Note 2: Avant d'entrer le réglage de minuterie, assurez d'appuyer sur le bouton d'HUMIDITE "+" Ou "-" pour définir l'humidité que vous voulez de la chambre.

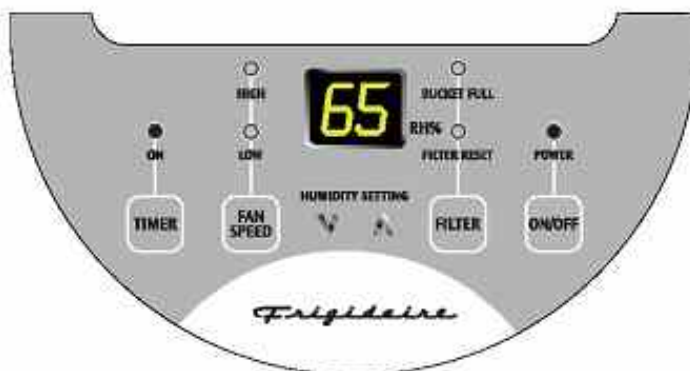

7. Pour arrêter l'unité, appuyez sur le bouton ON/OFF.

Note: Tandis que l'unité est branchée l'indicateur de puissance restera s'est allumé. Seulement l'enlèvement de la prise s'éteindra cette lumière.

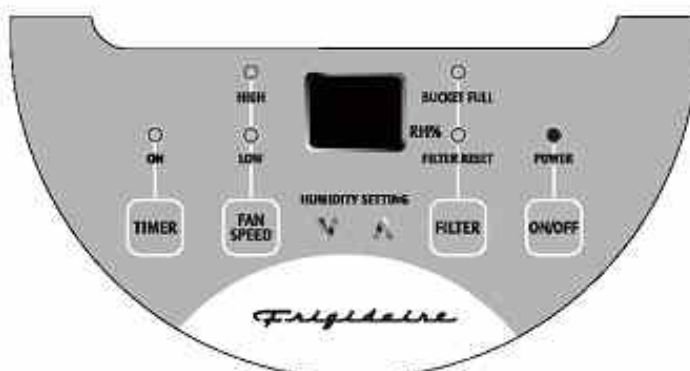

CODES DE DÉFAUT

Si les lettres "AS" ou "ES" apparaissent sur l'afficheur, cela indique qu'un détecteur fait défaut, Contacter votre Centre de Service Frigidaire autorisé.

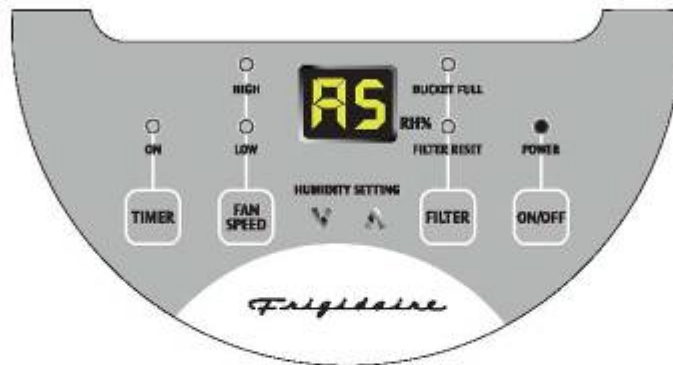

ENLÈVEMENT L'EAU RECUEILLIE

1. Vider le réservoir :

- a. Quand le réservoir est plein, l'unité s'arrêtera et le témoin BUCKET FULL s'allumera.

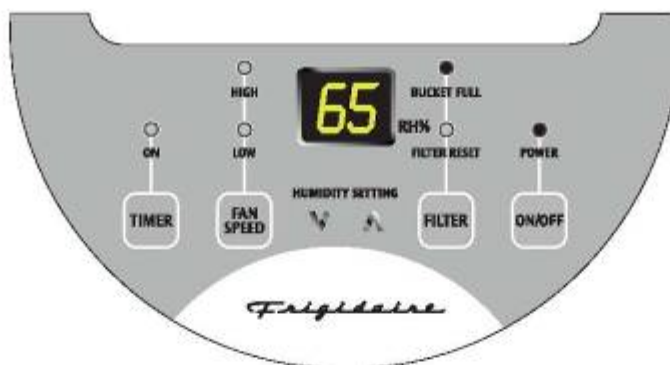

- b. Ne pas déplacer l'unité à ce point autrement l'eau serait répandue sur le plancher.
- c. Presser doucement les côtés du réservoir pour le détacher de l'unité.
- d. Enlever le réservoir comme indiqué dans les photos ci-dessous et le vider.

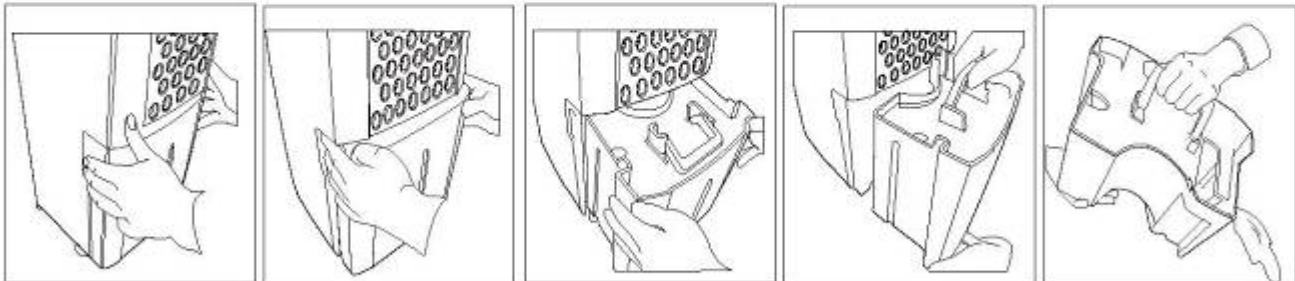

- e. Replacer le réservoir vide dans l'unité et une fois le placer correctement l'unité se démarrera de nouveau.
- f. Vous pourrez entendre un clic quand le réservoir est dans une position correcte.

Si le témoin du godet n'est pas éteint, vérifier que la taloche est correctement engagée en place comme indiquée la photo.

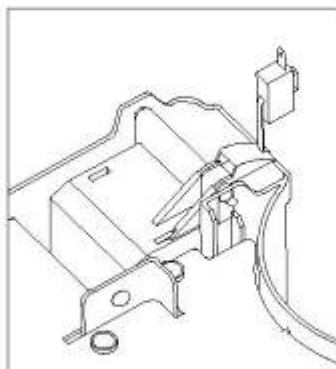

2. Drainage continu :

- a. Pour l'opération constante de drainage vous aurez besoin d'un tuyau d'arrosage et d'un égout à proximité pour y décharger de l'eau.
- b. Enlever le réservoir de l'unité et le mettre de côté.
- c. Soulever le volet latéral d'aération situé au côté droit de l'unité comme la vue de front(fig.1).
- d. Insérer l'extrémité femelle filetée du tuyau à travers l'ouverture.(fig.2)
- e. Visser le tuyau d'arrosage à la portion filetée du plateau au-dessous de l'ouverture du réservoir.(fig.3)
- f. Vous assurer que le tuyau est bien attaché de sorte qu'il n'y a pas de fuite.
- g. Diriger le tuyau vers l'égout en vous assurant qu'il n'y a pas d'obturation qui arrêtera l'écoulement de l'eau.
- h. Placer l'extrémité du tuyau dans l'égout.
- i. Placer le dos du réservoir dans l'unité et vous assurer qu'il est installé correctement.(fig.4)
- j. Sélectionner le réglage correct d'humidité et la vitesse du ventilateur désirée pour le démarrage du drainage continu.

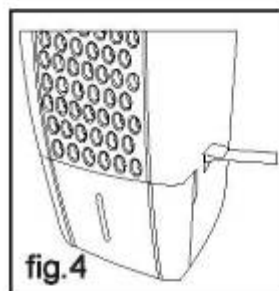
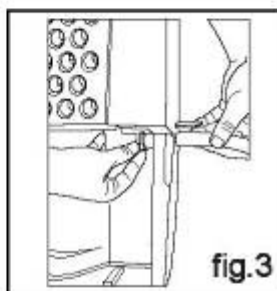
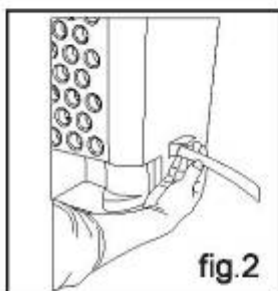
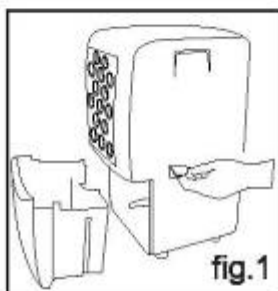

Note : Si l'unité arrête son fonctionnement vérifier si le témoin Réservoir plein est éclairé. Si oui enlever le réservoir et vider le contenu et ensuite vérifier le scellement entre le tuyau et l'égout de drainage. S'il y a une petite fuite, remplacer alors le joint de culasse du tuyau et resserrer de nouveau le tuyau.

ENTRETIEN ET NETTOYAGE

1. Filtre

- a. Enlever le filtre toutes les deux semaines dans les conditions normales de fonctionnement.
- b. Enlever le filtre. Enlever le réservoir et puis tirer vers le bas le filtre.
- c. Laver le filtre avec de l'eau propre et puis le sécher,
- d. Ré-installer le filtre, remplacer le réservoir.

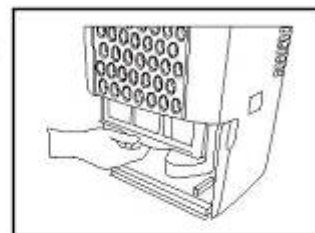

2. Armoire

- a. Essuyer l'armoire avec un chiffon sans huile ou utiliser un torchon.
- b. Utilisation de la brosse d'accessoire de l'aspirateur pour nettoyer le grill

3. Réservoir d'eau

- a. Nettoyer le réservoir avec de l'eau chaude et du détergent.

STOCKAGE

Quand l'unité n'est pas employée, débranchez la corde et utilisez l'enveloppe de corde montrée pour votre type modèle.

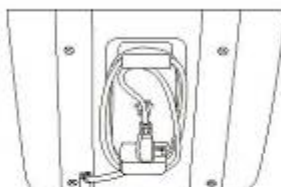

Eviter la Liste d'vérification de Service

Avant de faire appel à un technicien, consultez cette liste. Elle peut vous faire économiser temps et argent. Cette liste comprend les situations courantes qui ne résultent pas de défaut de pièce ou de fabrication de l'appareil.

SITUATION

SOLUTION

LE DÉSHUMIDIFICATEUR NE FONCTIONNE PAS.

La fiche est débranchée de la prise murale. Pousser la fermement dans la prise murale.

Le fusible de la maison ou le disjoncteur a sauté. Remplacer le fusible avec un de type temporisé ou réinitialiser le disjoncteur.

Le niveau de sécheresse que vous sélectionné est atteint. Le déshumidificateur automatiquement s'arrête quand un montant déterminé d'humidité a été enlevé de l'air. Si vous voulez en enlever plus, tourner la Commande Humidistat à MAX.DRY. Après que le déshumidificateur démarre, réinitialisé la Commande au réglage désiré.

Le réservoir n'est pas bien installé. Se reporter à "Enlèvement de l'Eau Collectée."

L'eau dans le réservoir a atteint son niveau pré-réglé. Le déshumidificateur automatiquement s'arrête quand cela se produit. Vider le réservoir et le remettre en position.

Le déshumidificateur n'est pas mis en route. Appuyez sur CONT pour une sécheresse maximale.

Quand le "BUCKET FULL" est allumé, videz l'eau, retirez le seau et le ré- installer correctement.

LE DÉSHUMIDIFICATEUR FONCTIONNE TROP.

Les fenêtres ou les portes près du déshumidificateur sont ouvertes sur l'extérieur. Fermer toutes les fenêtres ou portes qui donnent sur l'extérieur.

La zone à déshumidifier est trop grande. Vérifier avec votre revendeur si la capacité est adéquate.

Le mouvement d'air à travers le déshumidificateur est bloqué. La grille peut être sale. Utiliser la brosse d'un aspirateur pour nettoyer la grille. Se reporter à "Entretien et Nettoyage." Le déshumidificateur doit être placé dans un espace qui ne restreint pas l'air de s'écouler dans la bobine arrière ou en dehors de la grille de devant.

Le déshumidificateur a été installé ou redémarré récemment. Plus l'humidité est élevée dans la pièce, plus longtemps le déshumidificateur opérera.

Le déshumidificateur est dans le mode CONT et restera dans ce mode. Appuyer sur le bouton CONT pour le voyant de l'indicateur s'éteigne. Puis utiliser les boutons humidité pour établir un niveau plus élevé.

LE DÉSHUMIDIFICATEUR FONCTIONNE MAIS LA PIÈCE N'EST PAS ASSEZ SÈCHE.

Le réglage de l'humidité est trop élevé. Appuyer sur le bouton bas ▼ pour un réglage plus bas.

Le déshumidificateur a été installé ou redémarré récemment. Plus l'humidité est élevée dans la pièce, plus long sera le temps pour que l'air de la pièce devienne sec.

Le déshumidificateur n'a pas de dégagement suffisant pour fonctionner. Le flux d'air à la grille avant est bloqué. Se reporter à "Choisir un emplacement."

La température de la pièce est trop basse. L'unité ne va pas opérer de manière satisfaisante si la température de la pièce est en dessous de 41°F (5°C). Se reporter aux "Conditions d'Opération."

Se référer aux causes lorsque le DÉSHUMIDIFICATEUR FONCTIONNE TROP.

LE GEL APPARAÎT SUR LES BOBINES AU-DESSUS DU RÉSERVOIR OU LE RAMASSE- GOUTTES.

Le déshumidificateur a été mis en route récemment. C'est normal car le réfrigérant se précipite à travers la bobine. Le gel d'habitude disparaît dans les 60 minutes.

La température de la pièce est trop basse. Tous les modèles opéreront de manière satisfaisante à des températures plus élevées que 41°F (5°C).

LE BRUIT EST SEMBLABLE À CELUI DU VENTILATEUR.

L'air se déplace à travers le déshumidificateur. C'est un son normal.

**Si ces solutions ne réussissent pas, appeler 1-800-444-4944 pour le
Service Frigidaire[®]**